

P



나사 규격	P2~P6
핀 규격	P7
시트 규격	P8~P12
로케이터 규격	P12
클램프 세트 규격	P13~P14
클램프 규격	P15~P16
칩 브레이커 규격	P16
렌치·스패너 규격	P17~P18
기타 부품 규격	P18~P19
구제품 적합 부품 일람	P20~P47

나사 규격

형상	규격	재고	치수 (mm)							각도		토크 (N·m)	비고
			A	B	C	D	E	F	α	θ			
	AJ -6X38	●	M6X1.0	38.0	6.0	10.0	3.0	3.0	-	-	-		
	-8X44-9.5	●	M8X1.25	44.0	9.5	6.0	4.0	4.0	-	-	-		
	-10X46	●	M10X1.5	46.0	11.5	8.0	5.0	5.0	-	-	-		
	AJ -519TR	●	M5X0.8	19.0	10.0	-	T15	-	-	40°	-		
	BH 3X6	●	M3X0.5	6.0	-	2.0	2.0	-	-	-	-		
	3X12	●	M3X0.5	12.0	-	2.0	2.0	-	-	-	-		
	6X25	●	M6X1.0	25.0	-	4.0	4.0	-	-	-	-		
	BH 6X10TR	●	M6X1.0	10.0	12.0	5.0	T25	-	-	-	6.5		
	CP 8X15TL	●	M8X1.25	15.0	-	-	T25	-	-	-	-	6.0	L...좌나사를 나타냄
	8X23TL	●		23.0									
	CS -2D	●	M4X0.7	21.5	6.4	3.5	2.5	2.0	-	-	1.7		
	-3D	●	M5X0.8	22.0	8.0	4.0	3.0	2.5	-	-	3.9		
	-5D	●	M5X0.8	28.0	8.0	4.0	3.0	2.5	-	-	3.0		
	CS -3D-TR	●	M5X0.8	22.0	8.0	4.0	T15	T15	-	-	3.9		
	GS -50	●	M5X0.8	13.0	7.5	-	3.0	-	-	82°	-		
	HF 16X40HA	●	M16X2.0	24.0	40.0	16.0	12.0	10.0	-	-	-	쿨런트용 홀 있음	
	20X53H	●	M20X2.5	35.0	43.0	18.0	14.0	14.0					
	20X53HA	●		33.0	50.0	20.0							
	24X60H	●	M24X3.0	40.5	65.0	19.5	17.0	17.0					
	24X60HA	●		36.0		24.0							
HF 16X40S	●	M16X2.0	29.0	40.0	11.0	14.0	10.0	-	-	-			
	HH 3X6	●	M3X0.5	6.0	5.5	3.0	2.5	-	-	-	-		
	3X10S	●		10.0	5.0								
	3X12	●		12.0	5.5								
	HH 3.5X10S	●	M3.5X0.6	10.0	5.5	3.0	2.5	-	-	-			
	HH 4X12S	●	M4X0.7	12.0	7.0	4.0	3.0	-	-	-	-		
	4X16	●		16.0									
	HH 5X12	●	M5X0.8	12.0	8.5	5.0	4.0	-	-	-	-		
	5X15	●		15.0									
	5X15L	●		15.0									
	5X16	●		16.0									
	5X20	●		20.0									
5X25	●	25.0											
5X30	●	30.0											

●: 표준재고

P

머쉬리

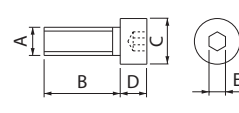
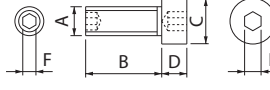
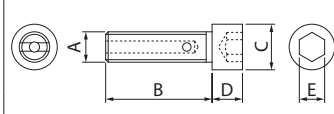
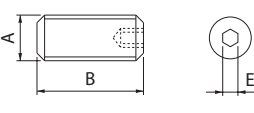
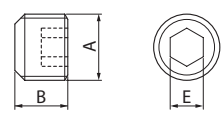
형상	규격	재고	치수 (mm)						각도		토크 (N·m)	비고
			A	B	C	D	E	F	α	θ		
	HH 6X12	●	M6X1.0	12.0	10.0	6.0	5.0	-	-	-	-	
	6X16	●		16.0								
	6X16A	●										
	6X18	●		18.0								
	6X18A	●		20.0								
	6X20	●		25.0								
	6X25	●		30.0								
	6X30	●										
	HH 8X20	●	M8X1.25	20.0	13.0	8.0	6.0	-	-	-		
	8X25	●		25.0								
	HH 10X25	●	M10X1.5	25.0	16.0	10.0	8.0	-	-	-		
	10X30	●		30.0								
	10X35	●		35.0								
	10X40	●		40.0								
	HH 12X35	●	M12X1.75	35.0	18.0	12.0	10.0	-	-	-		
12X40	●	40.0										
HH 16X35	●	M16X2.0	35.0	24.0	16.0	14.0	-	-	-			
16X40	●		40.0									
16X45	●		45.0									
HH 20X40	●	M20X2.5	40.0	30.0	20.0	17.0	-	-	-			
20X55	●		55.0									
	HH 4X12	●	M4X0.7	10.0	7.0	4.0	3.0	2.0	-	-	-	
	HH 8X25H	●	M8X1.25	25.0	13.0	8.0	5.0	-	-	-	-	쿨런트용 홀 있음
	10X30H	●	M10X1.5	30.0	16.0	10.0	6.0					
	10X35HK	●		35.0								
	12X35H	●	M12X1.75	35.0	18.0	12.0	8.0					
	12X35HK	●										
	16X52H	●	M16X2.0	36.0	24.0	16.0	12.0					
	HS 3X3P	●	M3X0.5	2.9	-	-	1.5	-	-	-	1.0	HS4X4P, HS6X4P 는 선단부에 플랫 가공 있음
	3X4P	●		3.9								
	3X4	●		4.0								
	HS 4X4P	●	M4X0.7	3.9	-	-	2.0	-	-	-	2.0	
	4X4	●		4.0								
	HS 5X5	●	M5X0.8	5.0	-	-	2.5	-	-	-	3.0	
	HS 6X4P	●	M6X1.0	3.9	-	-	3.0	-	-	-	4.0	
	6X6	●		6.0								
	6X8T	●		8.0								
	6X14	●		14.0								
	6X22	●		22.0								
	HS 8X10	●	M8X1.25	10.0	-	-	4.0	-	-	-	-	
	8X12	●		12.0								
	HS 10X10	●	M10X1.5	10.0	-	-	5.0	-	-	-	-	
	10X16	●		16.0								
	HS 12X12	●	M12X1.75	12.0	-	-	6.0	-	-	-	-	
	12X16	●		16.0								
	12X18	●		18.0								
12X20	●	20.0										
12X25	●	25.0										
12X30	●	30.0										
12X35	●	35.0										
HS 16X12	●	M16X2.0	12.0	-	-	8.0	-	-	-	-		
16X18	●		18.0									
16X20	●		20.0									
	HS 5X4LP	●	M5X0.8	4.0	-	-	2.5	-	-	-	-	

●: 표준재고



부
품

나사 규격

형상	규격	재고	치수 (mm)						각도		토크 (N·m)	비고					
			A	B	C	D	E	F	α	θ							
	HS -2524TRP	●	M2.5X0.35	2.4	-	-	-	5IP	-	-	-	0.5	○IP는 토크 플러스를 나타냄				
	HS -2534TRP	●		3.4													
	HS -3048TRP	●	M3X0.5	4.8										6IP			
	HS -4067TRP	●	M4X0.7	6.7											7IP		
	HS -50100TRP	●	M5X0.8	10	6.0	-	-	15IP	-	-	-	3.5	○IP는 토크 플러스를 나타냄				
	HSB 4X8%	●	M4X0.7	8.0	R2.0	-	2.0	-	-	-	-	2.0	R...우나사 L...좌나사를 나타냄				
	LS -03N	●	M5X0.8	9.7	M5X0.8	-	-	-	-	-	-	2.0	N은 실버 도금품				
	LS -03SN	●		12.0								2.5					
	LS -05	●	M5X0.8	15.5	M5X0.8	-	2.0	2.0	-	-	-	2.0					
	LS -1N	●	M6X1.0	17.0	6.0	-	2.5	2.5	-	-	-	3.0	N은 실버 도금품				
	LS -1SN	●		14.2													
	LS -1T	●		21.0													
	LS -2N	●	M8X1.0	20.0	8.0	-	3.0	3.0	-	-	-	4.0					
	LS -3	●	22.0														
	LS -4N	●	24.0														
	LS -5	●	M10X1.0	29.0										10.0	-	4.0	4.0
	LS -1P	●	M6X1.0	16.5	6.0	-	10IP	10IP	-	-	-	2.0	○○IP는 토크 플러스를 나타냄				
	LS -2P	●	M8X1.0	18.2	8.0	-	15IP	15IP	-	-	-	3.5					
	LS -3P	●		21.8													
	LS -11	●	M6X1.0	9.5	-	-	3.0	-	-	-	-	-					
	LS -15	●		12.5													
	M 3X8	●	M3X0.5	8.0	5.5	2.0	-	-	-	-	-	-	-	JIS...B-1101상당 납작머리 나사			
	M 3X12	●		12.0													
	M 4X10	●	M4X0.7	10.0	7.0	2.6											
	SB -1TR	●	M2X0.4	5.3	3.8	-	-	T6	-	82°	-	0.5	R...우나사를 나타냄				
	SB -2TR	●	M2.5X0.45	6.2	4.5							T8		1.2			
	SB -3TR	●	M3X0.5	7.2	4.8							T10		2.0			
	SB -3.5TR	●		6.4	5.2			T15	3.5								
	SB -4TR	●	M4X0.7	7.7	5.8			T20	-	90°	-	4.5					
	SB -5TR	●	M5X0.8	20.0	8.7												
	SB -2290TR	●	M2.2X0.45	9.2	2.8									T6	0.5		
	SB -25100TR	●	M2.5X0.45	10.0	3.5			T7	0.8								
	SB -40115TR	●	M4X0.7	11.5	5.5			T15	3.5								
	SB -5070TR	●		7.0	6.8			T20	-	60°	-	4.5					
	SB -5090TR	●		9.0													
	SB -50120TR	●	12.0														
		SB -1STR	●	M2X0.4	5.0			3.1	-	-	T6	-		60°	-	0.5	R...우나사를 나타냄 L...좌나사를 나타냄 ○○IP는 토크 플러스를 나타냄
		SB -1635TR	●	M1.6X0.35	3.3			2.6								T6	
		SB -1840TRP	●	M1.8X0.35	4.0			2.5			6IP	55°					
SB -2035TR		●	3.7		3.0	T6	60°										
SB -2035TRG		●	3.5	2.7	6IP	55°											
SB -2037TRP		●	3.7														
SB -2040TR		●	3.8	3.0	T6	-											
SB -2040TRG		●	4.0														
SB -2041TRP		●	M2X0.4	4.1	2.7	6IP	60°										
SB -2042TRG		●		4.3													
SB -2045TR		●	4.3	2.8	T6	37°											
SB -2045TRN		●	4.8	3.0													
SB -2050TR		●	4.8	3.0	T8	60°											
SB -2060TR		●	5.8	3.5													
SB -2080TR		●	8.3	2.8	T6	0.5											

●: 표준재고

P

마사리

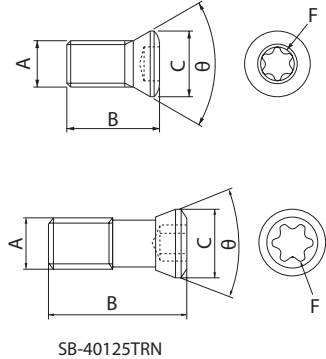
형상	규격	재고	치수 (mm)						각도		토크 (N·m)	비고		
			A	B	C	D	E	F	α	θ				
 <p>SB-40125TRN</p>	SB -2250TR	●	M2.2X0.45	5.1	3.1	-	-	T7	-	60°	0.8	R...우나사를 나타냄 L...좌나사를 나타냄 ○○IP는 토크 플러스를 나타냄		
	SB -2255TR	●		5.5	3.5									
	SB -2260TR	●		5.8	3.1									
	SB -2270TR	●		6.8	3.2									
	SB -2545TR	●	M2.5X0.45	4.6	3.5	-	-	T8	-	60°	1.2			
	SB -2555TRG	●		5.4										
	SB -2555TRP	●		5.5										
	SB -2560TR	●		5.7										
	SB -2570TR	●	6.8	M3X0.5	5.3	4.2	-	-	T10	60°	2.0			
	SB -3060TRP	●	6.0		4.0	10IP			1.2					
	SB -3065TRP	●	6.5		4.0	8IP			2.0					
	SB -3070TRG	●	7.0		4.2	T10			1.2					
	SB -3070TR	●			4.0	T8								
	SB -3070TRP	●	4.2		10IP	2.0								
	SB -3076TRP	●	7.6		3.9	T10			55°		2.0			
	SB -3080TR	●	8.0		4.2				60°					
	SB -3573TRP	●	M3.5X0.6	7.3	5.0	-	-	10IP	-	60°	2.0			
	SB -3575TRP	●		7.5	4.9						3.5			
	SB -3580TR	●		8.0	5.3						T15		4.0	
	SB -3590TRP	●		9.0	5.1						15IP		2.0	
	SB -3592TR	●		9.2	5.2						T10		4.0	
	SB -35120TRP	●	12.0	5.2	15IP	2.0								
	SB -4050TRN	●	M4X0.5	4.6	5.1	-	-	T10	57°	2.0				
	SB -4060TR	●	M4X0.7	5.9	5.5			-	-	T15	60°		3.5	
	SB -4065TR	●		6.7										
	SB -4070TRG	●		7.0										
	SB -4070TRN	●		7.7									5.4	
	SB -4070TRS	●		6.7										
	SB -4075TRP	●		7.5										
	SB -4082TPR	●		8.2										
	SB -4085TR	●		8.5										
	SB -4085TRP	●		8.6										
	SB -4086TRP	●		9.0									5.7	
	SB -4090TRP	●	9.0	5.5										
	SB -4090TRPN	●	10.4	5.7										
	SB -40104TRP	●	12.0	5.1										
	SB -40120TR	●	12.5	5.2										
	SB -40125TRN	●	12.5	5.2										
	SB -40140TR	●	14.0	5.5										
	SB -40140TRN	●	14.0	6.7										
	SB -44865UTRP	●	UNF No.4-48	6.5	3.8			-	-	8IP	-		60°	1.2
	SB -44880UTRP	●	8.0	3.8	-			-	8IP	-	60°		1.2	
	SB -4570TRN	●	M4.5X0.5	6.8	6.0	-	-	T10	-	57°	2.0			
	SB -45130TR	●	M4.5X0.75	13.0	6.6	-	-	20IP	-	55°	4.5			
	SB -5085TR	●	M5X0.8	8.5	6.8	-	-	T20	-	50°	4.5			
	SB -50110TRP	●		11.0	7.0									
	SB -50120TRP	●		12.0	6.8								20IP	60°
	SB -50120TRPH	●			7.2								15IP	3.5
	SB -50120TRS	●		13.7	9.7			T20	70°	4.5				
	SB -50137K	●		14.0	7.3			T15	50°	4.2				
SB -50140TR	●	20IP			60°			4.5						
SB -50140TRP	●	20IP			60°			4.5						
SB -60120TR	●	M6X1.0	12.0	8.5	-	-	T25	-	60°	6.0				
SB -60130TRP	●		13.0				20IP	-	60°	4.5				
SB -60200TRP	●		20.0				20IP	-	60°	6.0				
SB -4070TRW	●	M4X0.7	6.7	5.5	-	-	T8	-	60°	1.2	R...우나사를 나타냄			
SB -4590TRWN	●	M4.5X0.75	9.3	5.6	-	-	T10	-	57°	2.0				

●: 표준재고

참고

토크와 토크 플러스는 단면 형상이 다릅니다.



토크



토크 플러스



형상	규격	재고	치수 (mm)						각도		토크 (N·m)	비고									
			A	B	C	D	E	F	α	θ											
	SC	●	M3X0.35	6.7	4.4	-	-	-	-	T8	60°	1.2									
		●	M3.5X0.35	8.5	5.7					T10		2.0									
		●	M4X0.5	10.0	6.0					T15		3.5									
		●	M5X0.5	13.0	6.6					T20	40°	4.5									
		●	M6X0.75	16.0	8.0					T25		6.0									
		●	M6X0.75	21.0	9.6					T30		8.0									
	SE	●	M3X0.5	7.0	4.3	-	-	-	-	9/P	43°	1.7	○IP는 토크 플러스를 나타냄								
		●	M4X0.7	5.0	5.0					-		-		T15	-	44°	3.5				
		●		5.5																	
		●		6.8																	
		●		8.0																	
		●		9.0																	
		●		10.0																	
		SE		●							M4X0.7							12.0	5.6	-	-
		●		M5X0.8		12.5	6.8	T20	4.5												
	SH	●	M5X0.8	15.1	7.3	3.1	-	-	-	T20	-	4.5									
	SP	●	M3X0.5	4.0	4.0	-	-	-	-	-	90°	-	아래의 접시머리 작은 나사의 추가 가공품 JIS...B-1111상당 십자 2번홀 있음 접시머리 작은 나사								
		●		6.0	6.0																
		●		8.0	6.0																
		●		10.0	6.0																
	SP	●	M4X0.7	9.0	5.6	-	2.0	-	-	-	90°	-									
	SP	●	M8X1.25	35.0	11.0	4.4	5.0	-	-	-	90°	-									
	SPW	●	M5X0.5	7.0	6.3	M3.5X0.6	3.5	-	-	-	-	-	A는 외경나사 D는 내경 나사를 나타냄 외경나사, 내경나사 모두 우나사								
		●	M6X0.75	9.0	7.5	M4.5X0.75	4.5														
		●	M7X0.75	9.0	8.8	M5X0.8	5.0														
	SS	●	M5.5X0.5	8.5	6.6	M4X0.7	4.0	-	-	-	-	-									
	SV	●	M6X1.0	13.6	6.3	-	-	-	-	T25	6°	-	토크사양								
		●								T20		4.5									
	TH	●	M8X1.25	20.0	8.5	-	4.0	-	-	-	-	-									
	W	●	M6X1.0	17.0	-	-	-	-	-	T20	-	4.5									
		●		18.0						T15		3.5									
		●		M8X1.0						16.0		T25		6.0							
	W	●	M6X1.0	17.5	-	-	3.0	-	-	-	-	-									
		●	M6X1.0	20.5																	
		●	M8X1.25	18.0																	
		●	M8X1.0	21.0																	
	W	●	M10X1.0	31.0	M10X1.5	-	5.0	-	-	-	-	-									

*편홀 사양(우나사측 렌치 홀 없음)

●: 표준재고

P

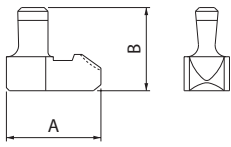
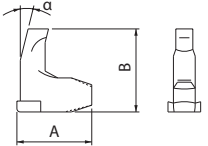
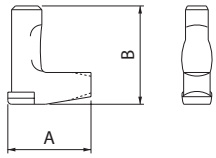
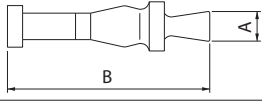
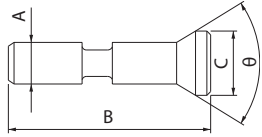

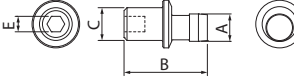
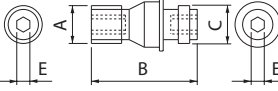
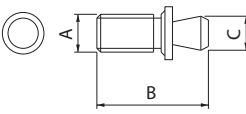
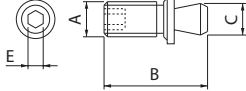
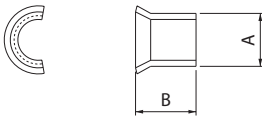
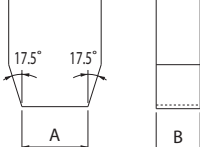
머리부

형상	규격	재고	치수 (mm)						각도		비고
			A	B	C	D	E	F	α	θ	
	LL -03N	●	7.8	6.3							
	-03SN	●	11.1	8.9	-	-	-	-	-	-	
	-03TN	●	8.3	8.9							
	LL -05C	●	10.7	11.7					12°		
	-1CN	●	13.0	13.3	-	-	-	-	14°	-	
	-2C	●	18.8	17.6					14°		
	LL -1K	●	10.0	12.0							
	-1N	●	10.3	12.0							
	-1DN	●	12.3	12.0							
	-2K	●	13.3	13.2							
	-2N	●	13.5	13.0							
	-3K	●	16.0	14.8	-	-	-	-	-	-	
	-3N	●	16.4	13.0							
	-4N	●	16.4	14.7							
	-5N	●	17.1	16.7							
-6	●	20.7	21.0								
	LP -2S	●	3.65	20.0	-	-	-	-	-	-	
	-6S	●	3.65	25.0	-	-	-	-	-	-	
	LPA -11	●		11.0						60°	
	-13	●	2.8	13.0	4.2	-	-	-	-		
	-17	●		17.0							
	LPF -11	●		11.0							60°
	-1113	●	2.5	13.0	3.5	-	-	-	-		
	-1117	●		17.0							
	-13	●	3.8	13.0							
	-17	●		17.0	5.5						
	PP -4	●	4.6	14.0	5.5	-	3.0	-	-	-	
	TS -3S	●	M5X0.8	15.0	3.60	-	2.0	-	-	-	
	WP -1S	●	M5X0.8	18.0	3.65	-	-	-	-	-	
	5X15	●		15.0	5.0						
	WP 5X11	●	M5X0.8	10.5	5.0	-	2.0	-	-	-	
	LSP -1	●	5.0	5.3							
	-2	●	6.5	5.6							
	-3	●	8.25	7.9							
	-4	●	9.5	10.0	-	-	-	-	-	-	
	LSP -2K	●	5.1	5.2							
-3K	●	6.7	5.7								
	P -03	●	2.8	1.95	-	-	-	-	-	-	
	-03S	●	3.5	1.95	-	-	-	-	-	-	

●: 표준재고

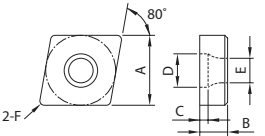
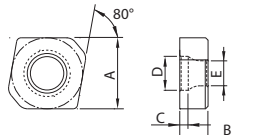
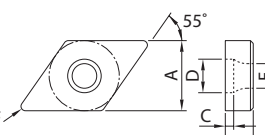
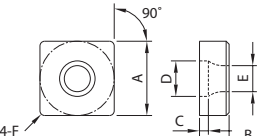
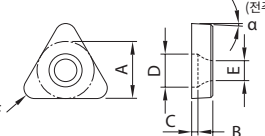
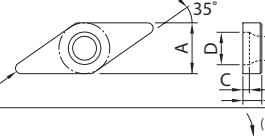
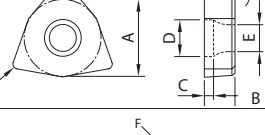
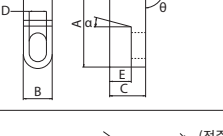
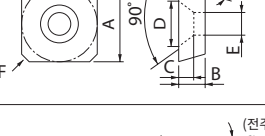
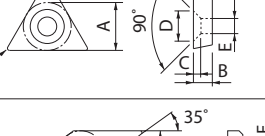
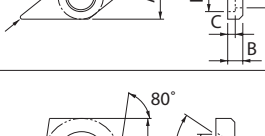

머부분

형 상 승수 있는 경우는 우승수 (R) 를 나타냅니다 .	규 격	재 고	치 수 (mm)							각 도		비 고
			A	B	C	D	E	F	α	θ		
	DC -42	●	12.0	3.2	1.2	6.0	4.4	R1.2	-	-	시트 고정나사 : SB-4085TR	
	-44	●	12.55	5.0	1.5			R0.8				
	DC -44-C	●	12.55	5.0	1.5	6.0	4.4	-	-	-	시트 고정나사 : SB-4085TR	
		DD -42	●	12.55	3.2	1.2	6.0	4.4	R1.2	-	-	시트 고정나사 : SB-4085TR
-42-16		●	R1.6									
-43		●	3.4		1.3	R0.8						
-44		●	5.0		1.5							
	DS -42	●	12.0	3.2	1.2	6.0	4.4	R1.2	-	-	시트 고정나사 : SB-4085TR	
	-44	●	12.55	5.0	1.5			R0.8				
	DT -32	●	8.63	3.2	0.95	5.0	3.4	R1.6	3°	-	시트 고정나사 : SB-3080TR	
	-42	●	12.46		1.2	6.0	4.4	R1.2	-	-	시트 고정나사 : SB-4085TR	
	DV -33	●	9.40	3.5	1.2	6.0	4.4	R1.0	-	-	시트 고정나사 : SB-4085TR	
	DW -42	●	11.5	3.2	1.2	6.0	4.4	R1.2	4°	-	시트 고정나사 : SB-4085TR	
	-44	●	12.65	5.0	1.5			R0.8	-			
	556 C ⁵ /L	●	34.0	10.0	12.7	5.6	5.0	R1.6	0°	55°	R...우승수, L...좌승수를 나타냄 시트 고정나사 : HH5X16	
	KPS -42	●	11.5	3.2	2.0	7.2	3.2	C1.0	7°	-	시트 고정나사 : SP3X8	
	KPT -32	●	8.0	3.2	1.9	7.0	3.2	R0.4	11°	-	시트 고정나사 : SP3X8 SP3X10	
	-42	●	10.5	3.2	1.9	7.0	3.2	R0.8	11°	-		
	KVN -32	●	9.52	3.2	2.1	7.6	5.5	R0.8	-	-	록 핀 : LP-2S LP-6S	
	LC -32N	●	9.47	2.4	1.3	6.18	4.68	R0.8	-	-	심 핀 : LSP-1	
	-4K	●	11.7	3.2	1.4	8.1	6.73	R0.8	-	-	심 핀 : LSP-3K	
	-42N	●	12.65	3.2	1.5	8.01	6.28	R0.8	-	-	심 핀 : LSP-2	
	-42N-20	●						R2.0				
	-53N	●	15.9	4.8	1.7	10.0	8.0	R1.2	-	-	심 핀 : LSP-3	
	-63	●	19.0	4.8	2.0	11.61	9.3	R1.6	-	-	심 핀 : LSP-4	

● : 표준재고

P

마부핀

시트 규격

형상 승수 있는 경우는 우승수 (R) 를 나타냅니다.	규격	재고	치수 (mm)								각도		비고
			A	B	C	D	E	F	α	θ			
	LC -42N-C	●	12.65	3.2	1.5	8.01	6.28	-	-	-	-	심 핀 : LSP-2	
	-53N-C	●	15.9	4.8	1.7	10.0	8.0	-	-	-	-	심 핀 : LSP-3	
	-63-C	●	19.0	4.8	2.0	11.61	9.3	-	-	-	-	심 핀 : LSP-4	
	LC -42N ^{R/L}	●	12.65	3.2	1.5	8.01	6.28	R0.8	10°	-	-	R...우승수, L...좌승수를 나타냄 심 핀 : LSP-2	
	LD -32N	●	9.47	2.4	1.3	6.18	4.68	R0.8	-	-	-	심 핀 : LSP-1	
	-4K	●	11.7	3.2	1.4	8.1	6.73	R0.8	-	-	-	심 핀 : LSP-3K	
	-4K43	●		4.8	3.0	8.3	6.60	R1.2					
	-42	●	12.65	3.2	1.5	8.01	6.28	R0.8	-	-	-	심 핀 : LSP-2	
	-42-20	●	12.65	4.8	3.1	8.5	6.28	R2.0					
	-43	●						R0.8					
-43-20	●						R2.0						
	LR -80	●	9.47	3.2	1.3	6.25	4.75	-	-	-	-	심 핀 : LSP-1	
	-81	●	12.65	3.2	1.5	8.01	6.28	-	-	-	-	심 핀 : LSP-2	
	LR -10C	●	8.5	3.2	6.3	6.3	4.7	-	-	-	-	심 핀 : LSP-1	
	-12C	●	10.0	3.2	6.3	6.3	4.7	-	-	-	-	심 핀 : LSP-2	
	-16C	●	13.6	3.2	7.9	8.01	6.28	-	-	-	-	심 핀 : LSP-2	
	LS -32	●	9.47	3.2	1.3	6.18	4.68	R0.8	-	-	-	심 핀 : LSP-1	
	-42	●	12.65	3.2	1.5	8.01	6.28	R0.8	-	-	-	심 핀 : LSP-2	
	LT -3K	●	8.53	2.7	1.0	6.1	5.13	R0.8	-	-	-	심 핀 : LSP-2K	
	-32N	●	9.47	2.7	1.3	6.18	4.68	R0.8	-	-	-	심 핀 : LSP-1	
	-32N-20	●						R2.0					
	-42N	●	12.65	3.2	1.5	8.01	6.28	R0.8	-	-	-	심 핀 : LSP-2	
	-42N-20	●						R2.0					
-42N	●	9.47	2.4	1.3	6.18	4.68	R0.8	-	-	-	심 핀 : LSP-1		
-42N	●	12.65	3.2	1.5	8.01	6.28	R0.8	-	-	-	심 핀 : LSP-2		
	LW -32N	●	9.47	2.4	1.3	6.18	4.68	R0.8	-	-	-	심 핀 : LSP-1	
	-42N	●	12.65	3.2	1.5	8.01	6.28	R0.8	-	-	-	심 핀 : LSP-2	
	LW -42N ^{R/L}	●	12.65	3.2	1.5	8.01	6.28	R0.8	10°	-	-	R...우승수, L...좌승수를 나타냄 심 핀 : LSP-2	
	MFPN -45	●	17.07	3.5	1.95	9.8	7.18	R3.5	-	-	-	시트 스크류 : SPW-7050	
	MFSE -105	●	10.5	3.0	1.4	7.0	5.3	-	7°	45°	-	시트 스크류 : SPW-5035	
	MFWN -90	●	15.25	4.0	2.5	9.44	7.25	R3.0 R4.0	-	-	-	시트 스크류 : SPW-7050	
	MSD -42	●	10.7	3.2	1.85	7.0	3.3	-	20°	45°	-	시트 고정나사 : SP3X8	
	MSE -4245S	●	10.3	3.2	2.0	6.0	5.0	-	20°	45°	-	시트 고정나사 : SP4X9	
	MSE -4215	●	10.53	3.2	1.5	6.4	3.4	-	25°	15°	-	시트 고정나사 : SP3X8	
	-4245	●	10.53	3.2	1.5	6.4	3.4	-	25°	45°	-	시트 고정나사 : SP3X8	

● : 표준재고

P



부품

시트 규격

형상	규격	재고	치수 (mm)							각도		비고
			A	B	C	D	E	F	α	θ		
	MSO -4T245	●	10.0	2.0	4.7	6.4	4.8	-	27°	45°	시트 고정나사 : SP3X6	
	MSO -5200	●	12.6	3.18	1.8	8.27	6.66	R0.8	15°	-	시트 고정나사 : SPW-6045	
	MSP -42	●	11.3	3.2	1.85	7.0	3.3	-	15°	15°	시트 고정나사 : SP3X8	
	MTE -42	●	9.8	3.2	-	6.4	3.4	-	25°	-	시트 고정나사 : SP3X8	
	MVN -32	●	9.52	3.2	2.1	7.4	6.5	R0.8	-	-	록 핀 : TS-3S	
	PD -42	●	12.7	3.2	1.7	6.0	8.4	0.8	12°	-	시트 고정나사 : SB-2050TR	
	SP -129	●	9.52	9.52	R0.8	R1.6	R1.2	R1.6	-	-	시트 고정나사 : HH3X12	
	SP -141	●	12.7	4.0	2.4	6.2	3.3	R1.2	-	-	시트 고정나사 : M3X8	
	-143	●	12.7	7.2	2.4	6.2	3.3	R1.2	-	-	시트 고정나사 : M3X12	
	-162	●	15.8	6.0	3.4	8.0	4.4	R1.5	-	-	시트 고정나사 : M4X10	
	SP -148	●	12.7	8.8	2.4	6.2	3.3	R1.2	-	-	시트 고정나사 : BH3X12	
	SP -219	●	6.35	9.52	R0.8	R1.2	R1.6	-	-	-	시트 고정나사 : HH3X12	
	SP -221	●	9.52	4.0	2.5	6.5	3.5	R1.2	-	-	시트 고정나사 : M3X8	
	-223	●	9.52	7.2	2.5	6.5	3.5	R1.2	-	-	시트 고정나사 : M3X12	
	SP -342	●	12.7	6.0	2.5	6.5	3.5	R1.2	-	75°	시트 고정나사 : M3X8	
	-441	●	12.7	4.0	2.5	6.2	3.3	R0.8	-	80°	시트 고정나사 : M3X8	
	-443	●	12.7	7.2	2.5	6.2	3.3	R0.8	-	80°	시트 고정나사 : M3X12	
	-454	●	15.7	8.0	3.4	8.0	4.5	R1.6	-	80°	시트 고정나사 : M4X10	

● : 표준재고

P

마사핀

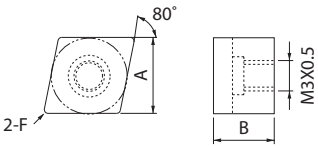
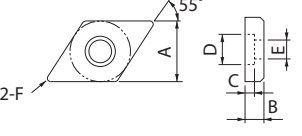
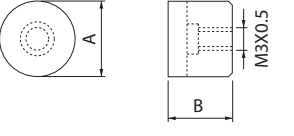
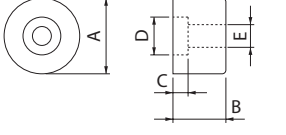
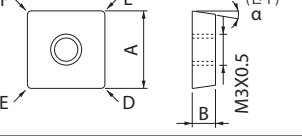
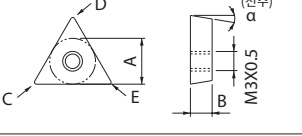
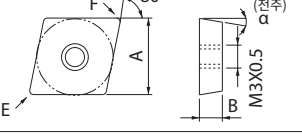
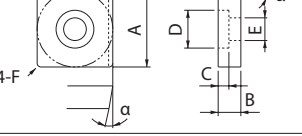
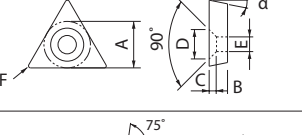
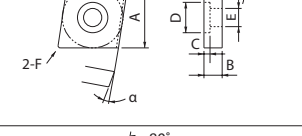
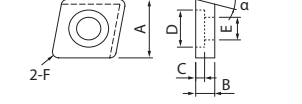
형상	규격	재고	치수 (mm)						각도		비고
			A	B	C	D	E	F	α	θ	
	SP -429	●	9.52	9.52	-	-	-	R1.2	-	-	시트 고정나사 : HH3X12
	SP -541	●	12.7	4.0	2.5	6.2	3.3	R1.2	-	-	시트 고정나사 : M3X8
	SP -543	●		7.2							시트 고정나사 : M3X12
	SP -826	●	9.52	7.9	-	-	-	-	-	-	시트 고정나사 : HH3X12
	SP -829	●	9.52	9.52	-	-	-	-	-	-	
	SP -841	●	12.7	4.0	2.4	6.2	3.3	-	-	-	시트 고정나사 : M3X8
	SP -843	●	12.7	7.2	2.4	6.2	3.3	-	-	-	시트 고정나사 : M3X12
	SP -849	●	12.7	8.8	2.4	6.2	3.3	-	-	-	시트 고정나사 : BH3X12
	SP -861	●	15.8	6.0	3.4	8.0	4.4	-	-	-	시트 고정나사 : M4X10
	SP -130A	●	9.52	3.2	-	R0.4	R0.8	R1.2	8°	-	시트 고정나사 : BH3X12
	SP -210A	●	6.35	3.2	R0.4	R0.8	R1.2	-	8°	-	시트 고정나사 : BH3X6
	SP -420A	●	9.52	3.2	-	-	R0.8	R1.2	8°	-	시트 고정나사 : BH3X6
	SP -141P	●	12.7	4.0	2.4	6.2	3.3	R1.2	7°	-	시트 고정나사 : M3X8
	SP -143P	●	12.7	7.2	2.4	6.2	3.3	R1.2	7°	-	시트 고정나사 : M3X12
	SP -230P	●	8.3	3.2	2.0	7.2	3.2	R0.5	7°	-	시트 고정나사 : SP3X10
	SP -341P	●	12.6	4.0	2.5	6.5	3.5	R1.2	7°	-	시트 고정나사 : M3X8
	SP -441P	●	12.7	4.0	2.5	6.2	3.3	R1.2	11°	-	시트 고정나사 : M3X8
	SP -443P	●		7.2							시트 고정나사 : M3X12

●: 표준재고

P



부품

시트 규격, 로케이터 규격

형상 승수 있는 경우는 우승수 (R) 를 나타냅니다.	규격	재고	치수 (mm)							각도		비고
			A	B	C	D	E	F	α	θ		
	SP -RC	●	12.6	3.0	-	7.35	3.35	-	-	-	-	시트 고정나사 : SP3X8
	SVN -32	●	8.0	3.2	1.5	3.1	2.3	R0.4	-	-	-	시트 고정나사 : SB-2050TR
	SVN -32N	●	8.2	3.2	1.5	7.0	5.9	R0.6	-	-	-	시트 고정나사 : SS-4N
	SVN -32S	●	8.2	3.2	1.5	7.0	5.9	R0.2	-	-	-	시트 고정나사 : SS-4N 1 코너 사양
	TN -32	●	9.52	3.2	6.5	7.0	4.2	R0.4	-	-	-	시트 고정나사 : SP3X8
	-43	●	12.70	3.2	8.1	7.0	4.2	R0.5	-	-	-	-
	TNW -32	●	9.52	3.2	4.8	7.0	4.2	-	-	-	-	시트 고정나사 : SP3X8
	WTN -33	●	9.52	4.76	2.5	7.0	5.3	R0.8	-	-	-	심 핀 : WP-1S
	-33-20	●						R2.0				
	WWN -42	●	12.7	3.0	1.4	7.0	5.3	R1.2	-	-	-	심 핀 : WP5X15
	WWP -42	●	12.7	3.0	1.5	8.3	5.3	R1.2	11°	-	-	심 핀 : WP5X11
	-42-16	●						R1.6				
	MAP -2216	●	-	9.0	11.0	19.8	-	-	20°	-	-	클램프 스크류 : SB-40140TR
	MAP -2506	●	-	9.5	14.9	20	-	-	5°	-	-	클램프 스크류 : SB-40140TR
	LSE -445R	●	12.7	13.0	19.5	26.0	-	-	20°	45°	-	A 는 사용 인서트의 내접원경을 나타냄
	LSO -445R	●	13.494	12.0	21.3	23.5	-	-	27°	45°	-	

● : 표준재고

P



마부핀

클램프 세트 규격

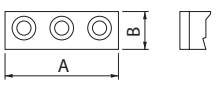
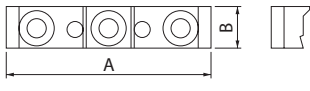
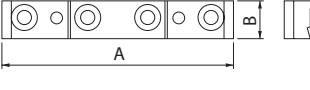
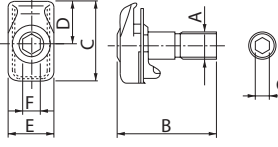
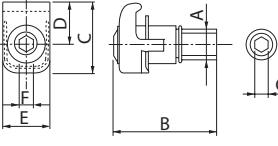
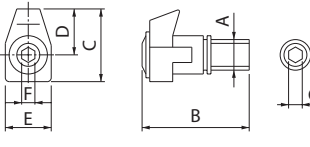
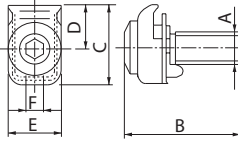
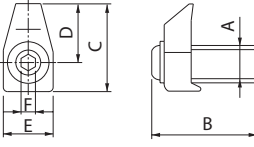
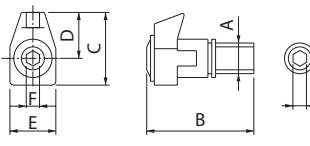
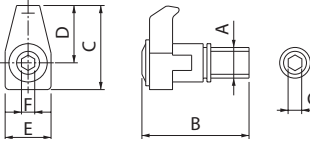
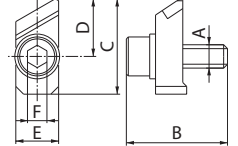
형상 승수 있는 경우는 우승수 (R) 를 나타냅니다.	규격	재고	치수 (mm)							비고
			A	B	C	D	E	F	G	
	BCS -1	●	64.0	13.0	-	-	-	-	-	
	-5	●	48.0	16.5	-	-	-	-	-	
	BCS -2	●	74.0	15.0	-	-	-	-	-	
	-3	●	88.0	16.0	-	-	-	-	-	
	BCS -4	●	98.0	16.0	-	-	-	-	-	
	CE -010	●	M8X1.25	28.0	24.0	12.8	13.0	4.0	4.0	G : 볼트 뒷면 측의 육각홀 2 면폭을 나타냄
	-220	●			27.0	15.8	15.0			
	CE -020	●	M8X1.25	30.0	17.0	10.5	12.7	4.0	4.0	G : 볼트 뒷면 측의 육각홀 2 면폭을 나타냄
	CE -030	●	M8X1.25	30.0	19.0	12.5	12.7	4.0	4.0	G : 볼트 뒷면 측의 육각홀 2 면폭을 나타냄
	-040	●			22.5	16.0				
	CE -320	●	M6X1.0	24.5	18.2	9.7	12.7	4.0	-	
	CE -360S	●	M6X1.0	16.0	18.0	10.55	12.4	4.0	-	
	CE -030A	●	M8X1.25	30.0	20.0	13.7	12.7	4.0	-	G : 볼트 뒷면 측의 육각홀 2 면폭을 나타냄
	CE -410	●	M8X1.25	30.0	26.0	19.5	12.7	4.0	4.0	G : 볼트 뒷면 측의 육각홀 2 면폭을 나타냄
	-430	●			29.0	22.5				
	CP -RC%L	●	M6X1.0	20.0	24.5	14.8	11.0	5.0	-	R...우승수, L...좌승수를 나타냄

● : 표준재고



부품

클램프 세트 규격

형 상 승수 있는 경우는 우승수 (R) 를 나타냅니다.	규 격	재 고	치 수 (mm)							비 고
			A	B	C	D	E	F	G	
	CPS -1	●	M3X0.5	9.0	10.0	5.2	5.5	2.0	-	
	CPS -2	●	M5X0.8	14.5	14.0	8.5	6.8	2.5	2.5	G : 볼트 뒷면 측의 육각홀 2 면폭을 나타냄
	-2P	●		18.0						
	-3	●	M6X1.0	19.0	16.5	10.0	8.8	3.0	3.0	
	CPS -2S	●	M5X0.8	13.5	14.0	8.5	6.8	T15	2.0	G : 볼트 뒷면 측의 육각홀 2 면폭을 나타냄
	-2TR	●		15.0						
	CPS -4V	●	M4X0.7	8.9	11.3	7.3	8.0	T10	-	G : 볼트 뒷면 측의 육각홀 2 면폭을 나타냄
	-5F	●	M5X0.8	11.3	12.7	7.5	10.3	T15	2.5	
	-5S	●		18.0	15.0	9.5	11.0		2.0	
	-5V	●		13.5	12.7	7.5	10.3		2.5	
	CPS -6F	●	M6X1.0	16.5	15.6	9.5	12.2	3.0	-	G : 볼트 뒷면 측의 육각홀 2 면폭을 나타냄
	-6M	●		18.5	17.5	11.0	13.0			
	-6S	●			18.0	12.0	12.0			
	-6V	●			15.6	9.5	12.2			
	-8V	●	M8X1.25	24.0	20.8	13.0	15.5	4.0	4.0	
	CPS -5E	●	M5X0.8	13.5	17.5	12.0	9.0	T15	2.5	G : 볼트 뒷면 측의 육각홀 2 면폭을 나타냄
	CPS -5%L	●	M5X0.8	18.0	17.5	12.0	9.0	2.5	2.5	G : 볼트 뒷면 측의 육각홀 2 면폭을 나타냄 R...우나사, L...좌나사를 나타냄
	LGBA -16%L	●	M5X0.8	15.0	16.1	11.2	9.85	T15	2.0	G : 볼트 뒷면 측의 육각홀 2 면폭을 나타냄 R...우승수, L...좌승수를 나타냄
	-22%L	●			17.6	12.7				
	WCS -1N	●	M6X1.0	21.0	15.7	-	15.0	3.0	-	
	WCS -8	●	M6X1.0	21.0	19.4	-	15.0	3.0	-	

● : 표준재고

P

마부크

클램프 규격

형 상 승수 있는 경우는 우승수 (R) 를 나타냅니다 .	규 격	재 고	치 수 (mm)						각 도		비 고
			A	B	C	D	E	F	α	θ	
	C 08R	●	7.6	8.7	8.9	3.6	M5X0.8 (좌나사)	-	10°	-	
	C 09N	●	6.0	9.0	9.8	5.3	M6X1.0 (좌나사)	-	10°	-	체결 나사 : W6X18N
	CH -20R	●	13.1	15.5	14.8	7.5	5.3	-	10°	-	체결 나사 : TH8X15
	CGA -3°/L	●	24.0	17.66	12.0	6.2	1.9	11.0	-	-	R...우승수, L...좌승수를 나타냄
	CGA -4°/L	●	24.0	17.66	12.0	6.2	2.9	11.0	-	-	
	CGA -5°/L	●	27.5	18.66	12.0	6.2	3.9	14.5	-	-	
	CGB °/L	●	19.0	14.0	8.2	6.35	9.5	-	-	-	R...우승수, L...좌승수를 나타냄
	CGH -1°/L	●	25.0	22.0	8.0	6.05	3.0	5.5	-	-	R...우승수, L...좌승수를 나타냄
	CGH -2°/L	●					5.0				
	CGH -3°/L	●	30.0	23.0	8.5		6.0	7.0			
	CGIA -3R	●	10.7	17.0	10.5	5.2	1.8	2.0	-	-	
	CGIA -4R	●			11.5		2.5				
	CGIA -5R	●	15.7	10.5	3.5		7.0				

●: 표준재고



부
품

클램프 규격, 칩 브레이커 규격

형 상 승수 있는 경우는 우승수 (R) 를 나타냅니다.	규 격	재 고	치 수 (mm)						각 도		비 고
			A	B	C	D	E	F	α	θ	
	CP -2D	●		10.0	21.6		10.4				
	CP -3D	●	-	12.0	27.6	-	14.0	-	-	-	
	CP -5D	●		13.0	32.0						
	CP -2D-R/-JCT	●	-	13.5	25.3	-	21.5	-	-	-	
	CP -3D-R/-JCT	●			26.4		17.9				
	CP -4D-R/-JCT	●	-	13.1	28.4	-	18.2	-	-	-	
	CP -5D-JCT	●			31.9		21.5				
	CP -8TE	●	17.9	12.0	12.0	M8X1.25 (좌나사)	10.0	-	15°	-	
	CP -8W	●	20.9	12.0	8.0	M8X1.25 (좌나사)	13.0	-	3°	-	
	CB -11	●	11.5	12.7	3.5	-	-	-	-	-	
	CB -51	●	16.0	15.6	3.5	-	-	-	-	-	
	CB -12	●	14.0	12.7	3.5	-	-	-	-	우승수	
	CB -13	●	14.0	12.7	3.5	-	-	-	-	좌승수	
	CB -14	●	18.51	12.7	3.5	-	-	-	-	우승수	
	CB -15	●	18.51	12.7	3.5	-	-	-	-	좌승수	
	CB -16	●	18.0	12.7	3.5	-	-	-	-		
	CB -17	●	21.0	15.6	3.5	-	-	-	-		
	CB -S3220	●	7.94	7.94	1.0	2.0	-	-	-	-	
	CB -S4220	●	11.12	11.12	2.0	2.0	-	-	-	-	
	CB -T2212	●	7.48	-	1.5	1.2	-	-	-	-	
	CB -T3220	●	10.87	-	2.0	2.0	-	-	-	-	

●: 표준재고

P



마부프

렌치·스패너 규격

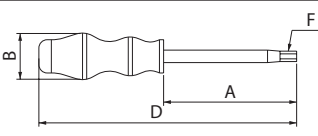
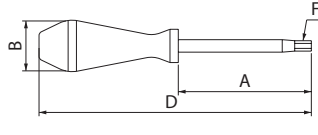
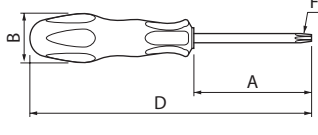
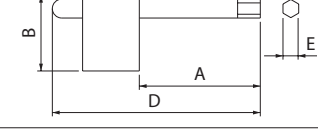
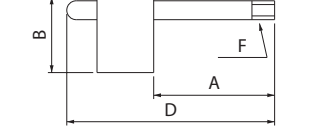
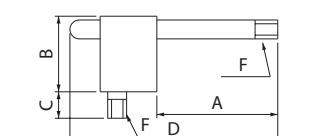
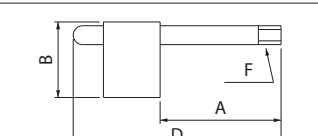
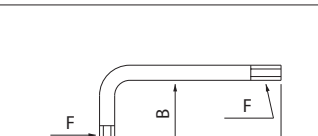
형상	규격	재고	치수 (mm)						각도		비고						
			A	B	C	D	E	F	α	θ							
	DT -7	●	44	16	-	114	-	T7	-	-	토크						
	-8	●	70	26	-	150	-	T8	-	-							
	DT -10	●	70	29	-	160	-	T10	-	-	토크						
	-15	●	70	32	-	170	-	T15	-	-							
	-20	●	90	32	-	190	-	T20	-	-							
	-25	●	82	36	-	190	-	T25	-	-							
	DTM -6	●	40	17	-	115	-	T6	-	-	토크 선단부는 자석화						
	-7	●	44	17	-	119	-	T7	-	-							
	-8	●	70	24	-	150	-	T8	-	-							
	-10	●	70	28	-	167	-	T10	-	-							
	-15	●	70	31	-	174	-	T15	-	-							
	DTP -6	●	73	23	-	150	-	6IP	-	-	-	○○ IP 는 토크 플러스를 나타냄					
	-7	●						7IP									
	-9	●						61					30	-	174	-	9IP
	-15	●						81					33	-	186	-	15IP
	-20	●						100						-	206	-	20IP
	DTPM -8	●	70	24	-	150	-	8IP	-	-	○○ IP 는 토크 플러스를 나타냄 선단부는 자석화						
	-10	●	70	28	-	165	-	10IP	-	-							
-15	●	70	31	-	174	-	15IP	-	-								
	FH -2	●	40	20	-	71	2.0	-	-	-	육각						
	-2.5	●	45	20	-	76	2.5	-	-	-							
	FT -6	●	35	15	-	65	-	T6	-	-	토크						
	-7	●	34	15	-	62	-	T7	-	-							
	-8	●	40	20	-	74	-	T8	-	-							
	-10	●	40	20	-	74	-	T10	-	-							
	FT -15	●	45	25	10	80	-	T15	-	-	토크						
	FTP -5	●	35	15	-	65	-	5IP	-	-	○ IP 는 토크 플러스를 나타냄						
	-6	●	34		-	62	-	6IP	-	-							
	LTW -8SS	●	43	6	-	-	-	T8	-	-	토크						
	-10S	●	62	10	-	-	-	T10	-	-							
	-10SS	●	47	7	-	-	-	T10	-	-							
	-15S	●	62	10	-	-	-	T15	-	-							
	-20	●	58	19	-	-	-	T20	-	-							
	-25	●	65	20	-	-	-	T25	-	-							

●: 표준재고



부품

렌치·스패너 규격, 기타 부품 규격

형상	규격	재고	치수 (mm)						각도		비고
			A	B	C	D	E	F	α	θ	
	LW -1.5	●	45	14			1.5			육각	
	-2	●	50	16			2.0				
	-2.5	●	56	18			2.5				
	-3	●	63	20			3.0				
	-4	●	70	25			4.0				
	-4.5	●	78	26			4.5				
	-5	●	80	28	-	-	5.0	-	-		
	-6	●	90	32			6.0				
	-8	●	109	36			8.0				
	-10	●	112	40			10.0				
	-14	●	140	56			14.0				
	-17	●	160	63			17.0				
	-19	●	180	70			19.0				
	TH -4	●	-	80	-	83	4.0	-	-	육각	
	TT -15	●		70		118		T15		토크	
	-25	●		70		69		T25			
	-25L	●		80		145		T25			
	-30	●		80		110		T30			
	TTC -20	●		98		130		T20			
	-25	●						T25			
TTP -20	●		70		138		20IP		○○ IP는 토크 플러스를 나타냄		
	TTW -15	●	-	80	-	125	-	T15	-	토크	
	LTK -5	●	70	30	-	-	-	-	-		
	SP -2D	●	8.5	5.6						스프링	
	-3D	●	12.0	7.2							
	-5	●	12.0	6.7							
	-5D	●	12.0	7.2							
	-6	●	12.0	7.7							
	W -6	●	11.5	1.6	6.4					와셔	
	6-14	●	11.5	1.4	6.4						
	WB -5	●	10.0	1.0	5.3					와셔 (황동제)	
	-6	●	11.5	1.6	6.4						
-8	●	15.5	1.6	8.4							
	WSP -1	●	15.1	4.0	3.5	2.5		R1.25		스페이서	

●: 표준재고

P

마부크

기타 부품 규격

형상	규격	재고	치수 (mm)							각도		비고
			A	B	C	D	E	F	α	θ		
	DN 10	●	6.2	5.1	4.5	5.7	2.6	4.0	-	-	노즐	
	20	●	10.1	7.7	7.0	9.6	M4X0.7	6.0	-	-		
	GP -1	●	PT1/8	7.0	-	-	5.0	-	-	플러그		
	-2	●	PT1/4	9.0	-	-	6.0	-	-			
	WN -1	●	M5X8	10.0	7.0	-	3.0	-	-	너트		
	PC -1	●	60.0	8.5	-	-	-	-	-	펀치		
	-2	●	62.2	10.0	-	-	-	-	-			
	CL 63-1	●	M18X1.0	36.5	12	-	6.0	-	-	코일트 파이프		
	100-1	●	M24X1.5	44.0	16.0	-	8.0	-	-			
	HH 12X35HC	●	M12X1.75	35.0	42.5	16.4	8.0	18.0	-	코일트 볼트		
	HF 16X48HC	●	M16X2.0	30.0	62.5	18.4	12.0	40.0	-			
	CC -125-MFAH	●	87.5	11.4	53.0	-	-	-	-	코일트 커버		
	-160-MFAH	●	122.5	12.4	70.0	-	-	-	-			
	CC -200-MFAH	●	162.5	14.4	-	-	-	-	-	-	코일트 커버	
	-250-MFAH	●	212.5									
	-315-MFAH	●	277.5									

●: 표준재고

P



부품

외경용 홀더

구 격	부 품					
	레버	록 스크류	심 핀	렌치	편치	렌치
PSBN ^㉔ /L 1616H -09	LL-1N	LS-1N	LS-32	LSP-1	PC-1	FH-2.5
PSKN ^㉔ /L 1616H -09	LL-1N	LS-1N	LS-32	LSP-1	PC-1	FH-2.5

외경용 홀더

구 격	부 품			
	레버	록 스크류	심 핀	렌치
PTGN ^㉔ /L 1212F -11	LL-03N	LS-03N	P-03	FH-2
..... -11	LL-03TN	LS-03SN	P-03S	FH-2.5
PTFN ^㉔ /L 1212F -11	LL-03N	LS-03N	P-03	FH-2
..... -11	LL-03TN	LS-03SN	P-03S	FH-2.5

세라믹 공구용 외경 홀더

구 격	부 품				
	칩 브레이커	클램프 세트	렌치	시트	시트 고정나사
CCLNR 2525M -16	CB-17	CE-220	LW-4	SP-454	M4X10
CS-N ^㉔ /L -12	CB-11	CE-020	LW-4	SP-141 *(SP-143)	M3X8 *(M3X12)
CSKN ^㉔ /L -12	CB-11	CE-020	LW-4	SP-141 *(SP-143)	M3X8 *(M3X12)
CSYN ^㉔ /L -12	CB-11	CE-020	LW-4	SP-141 *(SP-143)	M3X8 *(M3X12)
CSSN ^㉔ /L -12	CB-11	CE-020	LW-4	SP-141 *(SP-143)	M3X8 *(M3X12)

* 시트 및 시트 고정나사 : SN□□1204 타입 인서트를 사용하는 경우, () 안의 부품을 별도로 구입하십시오.

세라믹 공구용 외경 홀더

구 격	부 품			
	클램프 세트	렌치	시트	시트 고정나사
CCLN ^㉔ /L -12GX	CE-410	LW-4	SP-441	M3X8
CDHN ^㉔ /L -12GX	CE-410	LW-4	SP-521	M3X8
..... -15GX	CE-430		SP-541	
CDJN ^㉔ /L -12GX	CE-410	LW-4	SP-521	M3X8
..... -15GX	CE-430		SP-541	
CSRN ^㉔ /L -12GX	CE-410	LW-4	SP-141	M3X8
..... -15GX			SP-162	M4X10
CSDNN -12GX	CE-410	LW-4	SP-141	M3X8
..... -15GX			SP-162	M4X10
CSSN ^㉔ /L -12GX	CE-410	LW-4	SP-141	M3X8
..... -15GX			SP-162	M4X10
CS-N ^㉔ /L -12GX	CE-410	LW-4	SP-141	M3X8
..... -15GX			SP-162	M4X10
CSKN ^㉔ /L -12GX	CE-410	LW-4	SP-141	M3X8
..... -15GX			SP-162	M4X10
CSYN ^㉔ /L -12GX	CE-410	LW-4	SP-141	M3X8
..... -15GX			SP-162	M4X10

P

머부분

슬리드 CBN 공구용 홀더

규격	부품			
	클램프 세트	렌치	시트	시트 고정나사
CCLN ^{F/L} -09A	CE-030A	LW-4	SP-429	HH3X12
CSRN ^{F/L} 2525M -09A	CE-030A	LW-4	SP-129	HH3X12
			SP-148 *(SP-143)	BH3X12
CSKN ^{F/L} 2525M -09A	CE-030A	LW-4	SP-129	HH3X12
			SP-148 *(SP-143)	BH3X12
CSYN ^{F/L} 2525M -09A	CE-030A	LW-4	SP-129	HH3X12
			SP-148 *(SP-143)	BH3X12
CSDNN -09A	CE-040	LW-4	SP-129	HH3X12
			SP-148 *(SP-143)	BH3X12
CTUN ^{F/L} -11A	CE-030A	LW-4	SP-219	HH3X12

* -12A 타입 홀더용 시트 : SN □□ 1204 타입의 인서트를 사용하는 경우는 , () 안의 부품 : SP-143 를 별도로 구입하십시오 .

베어링용 외경 홀더

규격	부품					
	레버	록 스크류	시트	심 핀	편치	렌치
PRGC ^{F/L} -12BE	LL-1CN	LS-1N	LR-12C	LSP-1	PC-1	FH-2.5
	LL-2C	LS-1T	LR-16C	LSP-2	PC-2	FH-2.5
PRGC ^{F/L} -16BF	LL-1CN	LS-1N	LR-12C	LSP-1	PC-1	FH-2.5
	LL-2C	LS-1T	LR-16C	LSP-2	PC-2	FH-2.5

외경(백가공)용 홀더

규격	부품			
	양카핀	록 스크류	클램프 스크류	렌치
AABSR 0810K -40F	LPA-11	HSB4X8R	-	FH-2
	1010.. -40F			
	1212.. -40F			
	1616.. -40F			
SABSR -40F	-	-	SB-3080TR	FT-10
AABWR 0810K -40F	LPA-11	HSB4X8R	-	FH-2
	1010.. -40F			
	1212.. -40F			
	1616.. -40F			
SABWR -40F	-	-	SB-3080TR	FT-10
AABWR 0810K -50F	LPA-11	HSB4X8R	-	FH-2
	1010.. -50F			
	1212.. -50F			
	1616.. -50F			
SABWR -50F	-	-	SB-3080TR	FT-10

KTKF

규격	부품	
	클램프 스크류	렌치
KTKF ^{F/L} -12	SB-4590TRWN	LTW-10S
..... -16		



부품

스몰툴용 외경 홀더(배면 클램프 방식)

구 격	부 품			
	양카핀	록 스크류	렌치	
ACLC [®] /L	0810K -06F	LPF-11	HSB4X8 [®] /L	FH-2
	1010K -06F			
	1010K -09F			
	1212M -09F			
	1616M -09F			
ADJC [®] /L	0810K -07F	LPF-11	HSB4X8 [®] /L	FH-2
	1010K -07F			
	1010K -11F			
	1212M -11F			
	1616M -11F			
ADNCR	0810K -07F	LPF-11	HSB4X8R	FH-2
	1010K -07F			
	1010K -11F			
	1212M -11F			
	1616M -11F			
AVJB [®] /L	1010K -11F	LPF-11	HSB4X8 [®] /L	FH-2
	1212M -11F			
	1616M -11F			
AVVBR	1010K -11F	LPF-11	HSB4X8R	FH-2
	1212M -11F			
	1616M -11F			

* 록 스크류 : 우승수 (R) 홀더에는 HSB4X8R, 좌승수 (L) 홀더에는 HSB4X8L 이 적합합니다 .

스몰툴용 외경 홀더(스크류 클램프 방식)

구 격	부 품		
	클램프 스크류	렌치	
SCLC [®] /L -06	SB-2570TR	FT-8
 -09	SB-4085TR	FT-15
 -12	SB-5090TR	LTW-20
SCAC [®] /L -06	SB-2570TR	FT-8
 -09	SB-4085TR	FT-15
	1212F -09FF		
SDJC [®] /L -07F	SB-2570TR	FT-8
 -11F	SB-4085TR	FT-15
SDLC [®] /L -07FF	SB-2570TR	FT-8
 -11FF	SB-4085TR	FT-15
SDXC [®] /L -07	SB-2570TR	FT-8
 -11	SB-4085TR	FT-15
SDNC [®] /L -07F	SB-2570TR	FT-8
 -11F	SB-4085TR	FT-15
SDNCN -07	SB-2570TR	FT-8
 -11	SB-4085TR	FT-15
SDLP [®] /L -07F	SB-2570TR	FT-8
 -11F	SB-4085TR	FT-15
STGC [®] /L -08	SB-2050TR	FT-6
STGP [®] /L -08	SB-2050TR	FT-6
 -11	SB-3080TR	FT-10
 -11	SB-2570TR	FT-8
SVJB [®] /L -11F	SB-2570TR	FT-8
SVLP [®] /L -08FF	SB-2050TR	FT-6
 -11FF	SB-2570TR	FT-8
 -11F		
SVPP [®] /L -08FF	SB-2050TR	FT-6
 -11FF	SB-2570TR	FT-8
 -11		
SYXP [®] /L -06F	SB-2050TR	FT-6

P

부품

스몰툴용 외경 홀더(스크류 클램프 방식)

구 격	부 품		
	클램프 스크류	렌치	플러그
SCLCR -09FFJCT	SB-4085TR	FT-15	GP-1
SDJCR -11.JCT	SB-4085TR	FT-15	GP-1
SVJBR -11FFJCT	SB-2570TR	FT-8	GP-1
SVJPR -11FFJCT	SB-2570TR	FT-8	GP-1

스몰툴용 외경 홀더(스크류 클램프 방식)

구 격	부 품				
	클램프 스크류	렌치	시트	시트 고정나사	렌치
SVPB ^{3/4} -11	SB-2570TR	FT-8	-	-	-
..... -16N	SB-40125TRN	FT-15	SVN-32N	SS-4N	LW-4
SVVBN -11	SB-2570TR	FT-8	-	-	-
..... -16N	SB-40125TRN	FT-15	SVN-32N	SS-4N	LW-4

스몰툴용 외경 홀더(클램프 온 방식)

구 격	부 품				
	클램프 세트	렌치	시트	시트 고정나사	칩 브레이커
CSBP ^{3/4} -09N	CPS-2P	LW-2.5	-	-	CB-S3220
CSKP ^{3/4} -09N	CPS-2P	LW-2.5	-	-	CB-S3220
 -12N	CPS-3	LW-3	KPS-42	SP3X8
CSPS ^{3/4} -09N	CPS-2P	LW-2.5	-	-	CB-S3220
 -12N	CPS-3	LW-3	KPS-42	SP3X8
CSDPN -12N	CPS-3	LW-3	KPS-42	SP3X8	CB-S4220
CTGP ^{3/4} -11N	CPS-2P	LW-2.5	-	-	CB-T2212
 -16N	CPS-3	LW-3	KPT-32	SP3X8
CTFP ^{3/4} -11N	CPS-2P	LW-2.5	-	-	CB-T2212
 -16N	CPS-3	LW-3	KPT-32	SP3X8
CTTP ^{3/4} -11N	CPS-2P	LW-2.5	-	-	CB-T2212
 -16N	CPS-3	LW-3	KPT-32	SP3X8



EZ바 PLUS

규격	부품	
	클램프 스크류	렌치
S045X-SCLCR03-050EZ	SB-1635TR	FT-6
S060X-SCLCR04-070EZ	SB-2035TR	
C045X-SCLCR03-050EZ	SB-1635TR	FT-6
C060X-SCLCR04-070EZ	SB-2035TR	

트윈바

규격	부품	
	클램프 스크류	렌치
STW ⁹ /L -15	SB-3080TR	LTW-10S
STWSR -15T	SB-3080TR	LTW-10S

시스템바

규격	부품			
	클램프 스크류	렌치	스크류 (사이드 스토퍼)	렌치
SVNR 1010H -12 1212K -12 1616K -12 2020K -12 2525M -12	SB-3080TR	FT-10	HS3X4	LW-1.5
			HS3X8	
			HS3X12	
			HS3X16	
			SVNSR -12-..	
S12F- SVNR 12	SB-3080TR	FT-10	HS3X4	LW-1.5
S14G- SVNR 12				
S16H- SVNR 12				
S19H- SVNR 12				
S19N- SVNR 12				
S20H- SVNR 12				
S25H- SVNR 12				
S25Q- SVNR 12				
S... SVNR 12S			SB-3080TR	

시스템바(S-SVN-XN)

규격	부품		
	클램프 스크류	렌치	클램프 스크류
S...- SVNR 12XN	SB-3080TR	FT-10	SP3X4

PSH 슬리브

규격	부품			
	클램프 스크류	렌치		
PSH 02.. -.. 03.. -.. 04.. -..	HS3X4P	LW-1.5		
			HS4X4P	LW-2
06.. -..				
07.. -..				

P

부품

보링바(스크류 클램프 방식)

규격		부품	
		클램프 스크류	렌치
S10H-	SCLC [®] /L03-..E	SB-1635TR	FT-6
S10J-	SCLC [®] /L04-..E	SB-2035TR	
S08X-	SCLC [®] /L06-10E	SB-2545TR	FT-8
S08X-	SCLC [®] /L06-10	SB-2545TR	FT-8
C...-	SCLC [®] /L03-..	SB-1635TR	FT-6
C...-	SCLC [®] /L04-..	SB-2035TR	
C08L-	SCLC [®] /L06-10	SB-2545TR	FT-8
A08H-	SCLC [®] /L06-10E	SB-2545TR	FT-8
E...-	SCLC [®] /L06-..	SB-2545TR	FT-8
S..M-	SCLP [®] /L08-..E	SB-35TR	FT-10
S...-	SCLP [®] /L09-..E	SB-4TR	FT-15
S..M-	SCLP [®] /L08-..	SB-35TR	FT-10
S...-	SCLP [®] /L09-..	SB-4TR	FT-15
C10N-	SCLP [®] /L08-..	SB-35TR	FT-10
C...-	SCLP [®] /L09-..	SB-4TR	FT-15
A..X-	SCLP [®] /L08-..E	SB-35TR	FT-10
A...-	SCLP [®] /L09-..E	SB-4TR	FT-15
E10N-	SCLP [®] /L08-12	SB-35TR	FT-10
E10N-	SCLP [®] /L08-12A-..	SB-3060TR	
E...-	SCLP [®] /L09-..	SB-4TR	FT-15
S...-	SDUC [®] /L07-..E	SB-2560TR	FT-8
S...-	SDUC [®] /L11-..E	SB-4085TR	FT-15
S...-	SDUC [®] /L07-..	SB-2560TR	FT-8
S...-	SDUC [®] /L11-..	SB-4085TR	FT-15
C...-	SDUC [®] /L07-..	SB-2560TR	FT-8
C...-	SDUC [®] /L11-..	SB-4085TR	FT-15
S...-	SDZC [®] /L07-..E	SB-2560TR	FT-8
S...-	SDZC [®] /L11-..E	SB-4085TR	FT-15
S...-	SDZC [®] /L07-..	SB-2560TR	FT-8
S...-	SDZC [®] /L11-..	SB-4085TR	FT-15
C06J-	STLB [®] /L06-08A	SB-2035TR	FT-6
E08L-	STLP [®] /L08-10A	SB-1TR	
E08L-	STLP [®] /L09-10A	SB-2545TR	FT-8
E10N-	STLP [®] /L09-..		
E10N-	STLP [®] /L11-..	SB-3060TR	FT-10
S06H-	STUB [®] /L06-08E	SB-15TR	FT-6
S08K-	STUP [®] /L08-10E	SB-1TR	
S..M-	STUP [®] /L09-..E	SB-2TR	FT-8
S...-	STUP [®] /L11-..E	SB-3TR	FT-10
S..X-	STUP [®] /L16-..E	SB-4TR	FT-15
S06H-	STUB [®] /L06-08	SB-15TR	FT-6
S08K-	STUP [®] /L08-10	SB-1TR	
S..M-	STUP [®] /L09-..	SB-2TR	FT-8
S...-	STUP [®] /L11-..	SB-3TR	FT-10
S25X-	STUP [®] /L16-32	SB-4TR	FT-15
C10L-	STUB [®] /L06-08	SB-15TR	FT-6
C08L-	STUP [®] /L08-10	SB-1TR	
C...-	STUP [®] /L09-..	SB-2TR	FT-8
C...-	STUP [®] /L11-..	SB-3TR	FT-10
C20S-	STUP [®] /L16-..	SB-4TR	FT-15
A08H-	STUP [®] /L08-10E	SB-1TR	FT-6
A..X-	STUP [®] /L09-..E	SB-2TR	FT-8
A...-	STUP [®] /L11-..E	SB-3TR	FT-10
A...-	STUP [®] /L16-..E	SB-4TR	FT-15
E08L-	STUP [®] /L08-10	SB-1TR	FT-6
E...-	STUP [®] /L09-..	SB-2TR	FT-8
E...-	STUP [®] /L11-..	SB-3TR	FT-10
E20S-	STUP [®] /L16-25	SB-4TR	FT-15



부품

보링바(스크류 클램프 방식)

규격	부품		
	클램프 스크류	렌치	
S...- SWUB [®] /L08...E	SB-2050TR	FT-6	
S12M- SWUP [®] /L11-14E	SB-2545TR	FT-8	
S...- SWUP [®] /L11...E	SB-2560TR	FT-15	
S...- SWUP [®] /L16...E	SB-4065TR	FT-6	
S...- SWUB [®] /L06...	SB-2040TR	FT-6	
S10J- SWUB [®] /L08...	SB-2035TR		
C...- SWUB [®] /L06...	SB-2035TR	FT-6	
C07K- SWUB [®] /L08...			
C08L- SWUB [®] /L08...	SB-2050TR		
C10N- SWUB [®] /L08...			
C12Q- SWUP [®] /L11-14(-/.)	SB-2545TR		
C12Q- SWUP [®] /L11-16(-/.)	SB-2560TR	FT-8	
C16X- SWUP [®] /L11-18(-/.)			
C...- SWUP [®] /L16...	SB-4065TR	FT-15	
E...- SWUB [®] /L08...	SB-2050TR	FT-6	
S16Q- SSKPR09-20	SB-4TR	FT-15	
S20R- SSKPR09-25			
S25X- SSKPR12-32	GS-50S	LW-3	
S32S- SSKPR12-40	GS-50		
S12M- SYXP [®] /L06-12E	SB-2040TR	FT-6	
S16Q- SYXP [®] /L06-16E	SB-2045TR		

보링바(스크류 클램프 방식)

규격	부품				
	클램프 스크류	렌치	시트	시트 고정나사	렌치 (시트 고정나사용)
S12M- SVJP [®] /L08-16E	SB-2050TR	FT-6	-	-	-
S...- SVJC [®] /L08...E					
S...- SVJB [®] /L11...E	SB-2570TR	FT-8			
S...- SVJB [®] /L16...EN	SB-40125TRN	FT-15	SVN-32N	SS-4N	LW-4
S32S- SVJB [®] /L16-40E	SB-40115TR	FT-15	SVN-32	SB-2050TR	FT-6
S40T- SVJB [®] /L16-50E					
S10M- SVPC [®] /L08-16E	SB-2050TR	FT-6	-	-	-
S...- SVPB [®] /L11...E	SB-2570TR	FT-8			
S...- SVPB [®] /L16...EN	SB-40125TRN	FT-15	SVN-32N	SS-4N	LW-4
S25X- SVPB [®] /L16-34E	SB-40115TR	FT-15	SVN-32	SB-2050TR	FT-6
S32S- SVPB [®] /L16-40E					
S12M- SVUC [®] /L08-16E	SB-2050TR	FT-6	-	-	-
S...- SVUB [®] /L11...E	SB-2570TR	FT-8			
S...- SVUB [®] /L16...EN	SB-40125TRN	FT-15	SVN-32N	SS-4N	LW-4
S25X- SVUB [®] /L16-34E	SB-40115TR	FT-15	SVN-32	SB-2050TR	FT-6
S32S- SVUB [®] /L16-40E					
S12M- SVZC [®] /L08-16E	SB-2050TR	FT-6	-	-	-
S...- SVZB [®] /L11...E	SB-2570TR	FT-8			
S...- SVZB [®] /L16...EN	SB-40125TRN	FT-15	SVN-32N	SS-4N	LW-4
S25X- SVZB [®] /L16-34E	SB-40115TR	FT-15	SVN-32	SB-2050TR	FT-6
S32S- SVZB [®] /L16-40E					

P

부품

보링바(클램프 온 방식)

규격	부품				
	칩 브레이커	클램프 세트	렌치	시트	시트 고정나사
S12L- CTUP [®] /L09-16	-	CPS-1	FH-2	-	-
S...- CTUP [®] /L11...	-	CPS-2	FH-2.5	-	-
S25X- CTUP [®] /L16-34					
S32S- CTUP [®] /L16-43	-	CPS-3	LW-3		
S40X- CTUP [®] /L16-50				KPT-32	SP3X10
S32S- CTUC [®] /L16-40	*CB-13/12	CE-320	LW-4	SP-230P	SP3X10
S...- CCLN [®] /L09...A	-	CE-360S	LW-4	SP-420A	BH3X6
S...- CSKN [®] /L09...A	-	CE-360S	LW-4	SP-130A	BH3X12
S32S- CSKPR12-43	CPS-3	-	LW-3	KPS-42	SP3X10

* 우승수 (R) 홀더에는 CB-13, 좌승수 (L) 홀더에는 CB-12 이 적합합니다.

AD바 교환 헤드(레버록)

규격			부품					
			레버	록 스크류	편치	심핀	시트	렌치
HA32	PCLN%	12-40	LL-2K	LS-2P	PC-2K	LSP-3K	LC-4K	DTPM-15
HA40	PCLN%	12-50						
HA50	PCLN%	12-63						
HA32	PDUN%	15-43	LL-3K	LS-3P	PC-2K	LSP-3K	LD-4K43 (LD-4K*)	DTPM-15
HA40	PDUN%	15-50						
HA50	PDUN%	15-63						
HA32	PTFN%	16-40	LL-1K	LS-1P	PC-2K	LSP-2K	LT-3K	DTPM-10
HA40	PTFN%	16-50						
HA50	PTFN%	16-63						

* 시트 : 홀더에는 LD-4K43 가 표준으로 장비되어 있습니다 . DN□□1506 타입의 인서트를 사용하는 경우에는 LD-4K 를 별도로 구입하십시오 .

AD바 교환 헤드(스크류 클램프)

규격			부품	
			클램프 스크류	렌치
HA32	SCLC%	09-40	SB-3580TR	FT-15
HA32	SDUC%	11-40	SB-3580TR	FT-15

보링 어댑터(AD바)

규격		부품		
		장착 볼트		렌치
AD	32U	HH5X20 (3 pcs)	HH5X30 (1 pcs)	LW-4
AD	40V	HH5X20 (3 pcs)	HH5X30 (1 pcs)	LW-4
AD	50W	HH6X20 (3 pcs)	HH6X30 (1 pcs)	LW-5

보링 어댑터와 교환 헤드의 조합

교환 헤드 규격			보링 어댑터			
			본체 규격	장착 볼트		렌치
HA32	PCLN%	12-40	AD32U	HH5X20	HH5X30	LW-4
HA32	PDUN%	15-43				
HA32	PTFN%	16-40		HH5X20		
HA32	SCLC%	09-40		HH5X20		
HA32	SDUC%	11-40		HH5X20		
HA40	PCLN%	12-50	AD40V	HH5X20	HH5X30	LW-4
HA40	PDUN%	15-50				
HA40	PTFN%	16-50				
HA50	PCLN%	12-63	AD50W	HH6X20	HH6X30	LW-5
HA50	PDUN%	15-63				
HA50	PTFN%	16-63				



세라믹 공구용 보링바(클램프 온 방식)

규격		부품				
		칩 브레이커	클램프 세트	렌치	시트	시트 고정나사
S32S-	CCLN [®] /L -12-40GX	-	CE-410	LW-4	-	-
S40T-	CCLN [®] /L -12-50GX				SP-441P	M3X8
S32S-	CDUN [®] /L -12-40GX	-	CE-410	LW-4	-	-
S40T-	CDUN [®] /L -12-50GX				SP-521P	M3X8
S32S-	CSKN [®] /L -12-40GX	-	CE-410	LW-4	-	-
S40T-	CSKN [®] /L -12-50GX				SP-141P	M3X8
S40T-	CSKN [®] /L -12-50	^{*1} CB-13/12	CE-320	LW-4	SP-141P ^{*2} (SP-143P)	M3X8 ^{*2} (M3X12)

*1 우승수 (R) 홀더에는 CB-13, 좌승수 (L) 홀더에는 CB-12 이 적합합니다.
 *2 SN □□ 1204 타입의 인서트를 사용하는 경우는, () 안의 부품을 별도로 구입하십시오.

베어링용 내경 홀더(내경 가공)

규격			부품	
			클램프 스크류	렌치
SRCP [®] /L	2020B-12	-A20	SB-4TR	FT-15
	2525B-16	-A32	SB-5090TR	LW-20

베어링용 내경 홀더(내경 홀더 R면취 가공)

규격			부품	
			클램프 세트	렌치
CBSN [®] /L	...B-12	-A20	CP-RC [®] /L	LW-5

팁바용 슬리브

규격		부품	
		스크류	렌치
PH	02 ...	HS3X4	LW-1.5
	03 ...		
	04 ...		
	05 ...	HS4X4	LW-2
	06 ...		
	07 ...		

KTGF

규격			부품	
			클램프 스크류	렌치
KTGF [®] /L	-16F	SB-4070TRW	FT-8
KTGF [®] /L	-16	SB-4070TRS	FT-10

S-KTGF

규격		부품	
		클램프 스크류	렌치
S....	-KTGFL16	SB-4070TRS	FT-10

KTG

규격		부품	
		클램프 스크류	렌치
KTG [®] /L -16	SB-4TR	FT-15
 22-..	GS-50	LW-3

KN91

규격		부품				
		클램프	클램프 볼트	와셔	스프링	렌치
KN91 [®] /L	44 -4	*CE-111/121	BH8X30	W-8	SP-8	LW-5
	44 -5					
	44 -7	*CE-131/141				

* KN91[®]/L 44-4/5 : 우승수 (R) 홀더에는 CE-111, 좌승수 (L) 홀더에는 CE-121 이 적합합니다.
 KN91[®]/L 44-7 : 우승수 (R) 홀더에는 CE-131, 좌승수 (L) 홀더에는 CE-141 이 적합합니다.

KGHS

규격		부품				
		클램프	클램프 볼트	와셔	스프링	렌치
KGHS [®] /L -4	CGH-1 ^L /R	HH6X25	W-6	SP-6	LW-5
 -5					
 -7	CGH-2 ^L /R				

* 클램프 : KGHS[®]/L...우승수 (R) 홀더에는 CGH-○L, 좌승수 (L) 홀더에는 CGH-○R 이 적합합니다.

KGA

규격	부품			
	클램프	클램프 볼트	스프링	렌치
KGA ^{R/L} -3	CGA-3 ^{R/L}	HH6X20	SP-6	LW-5
.... -4	CGA-4 ^{R/L}			
.... -5	CGA-5 ^{R/L}			

* 클램프 : 우승수 (R) 홀더에는 CGA-○ R, 좌승수 (L) 홀더에는 CGA-○ L 이 적합합니다.

KGD^{R/L}....-S

규격	부품		
	클램프 볼트 (인서트 클램프용)	장착 볼트 (블레이드용)	렌치
KGD ^{R/L}-S	BH6X10TR	SB-60120TR	LTW-25

KGD-JCT (자동반응)

규격	부품		
	클램프 스크류	렌치	플러그
KGD ^{R/L} -... JCT	SB-40120TR	LTW-15S	GP-1

KGDF^{R/L}....-S

규격	부품		
	클램프 볼트 (인서트 클램프용)	장착 볼트 (블레이드용)	렌치
KGDF ^{R/L}-S	BH6X10TR	SB-60120TR	LTW-25

KGM

규격	부품	
	스크류	렌치
KGM ^{R/L} 1212H -3 1616H -3 2020K -3 2525M -3	SB-5TR	LW-4
	HH5X16	
	HH5X25	LW-4
	HH5X16	
KGM ^{R/L} 2020K -4 2525M -4	HH5X16	LW-4
	HH5X25	
KGM ^{R/L} 2020K -5 2525M -5 3232P -5	HH5X16	LW-4
	HH5X25	
	HH5X25	
KGM ^{R/L} 2525M -8 3232P -8	HH6X25	LW-5

KGM-T

규격	부품	
	스크류	렌치
KGM ^{R/L} 2012K-2T17 2020K-2T17 2525M-2T17	SB-5TR	LW-20
	HH5X16	LW-4
	HH5X25	
KGM ^{R/L} 1616H-3T20 2012K-3T20 2020K-3T20 2525M-3T20	HH5X16	LW-4
	SB-5TR	LW-20
	HH5X16	LW-4
	HH5X25	
KGM ^{R/L} 2020K-4T20 2525M-4T20 2525M-4T25	HH5X16	LW-4
	HH5X25	
	HH5X25	
KGM ^{R/L} 2525M-5T25 3232P-5T25	HH5X25	LW-4
	HH5X25	LW-4
KGM ^{R/L} 2525M-6T30	HH5X25	LW-4

KGM (자동반응)

규격	부품	
	클램프 스크류	렌치
KGM ^{R/L} 0810K -... 1010.. -... 1212.. -1.5-... 1212.. -2-... 1212.. -2.5-... 1616.. -2-... 1616.. -2.5-... 1616.. -3-...	SE-40120TR	LTW-15S
KGM ^{R/L} 1616.. -2-... 1616.. -2.5-... 1616.. -3-...	SE-50125TR	LTW-20

KGMM / KGMS

규격	부품	
	스크류	렌치
KGMM ^{R/L} 1212H-3 1616H-3 2020K-3 2525M-3	SB-5TR	LW-20
	HH5X16	LW-4
	HH5X25	
	HH5X25	LW-4
KGMS ^{R/L} 1212H-3 1616H-3 2020K-3 2525M-3	SB-5TR	LW-20
	GS-50	LW-3
	HH5X16	LW-4
	HH5X25	



부품

KGMU

구 격	부 품		
	클램프 볼트	렌치	
KGMU [®] /L	2020K	HHSX16	LW-4
	2525M	HHSX25	

KIGH

구 격	부 품					
	클램프	클램프 볼트	와셔	스프링	렌치	
KIGHR-4	CGH-1L	HH6X25	W-6	SP-6	LW-5
-5					
-7	CGH-2L				

KIGM-V

구 격	부 품		
	클램프 스크류	렌치	
KIGM [®] /L	2016B-3V	GS-50	LW-3
	2520B-3V		
	3225B-3V	SB-5TR	LTW-20
	3225B-4V	SB-5TR	LTW-20
	4032B-4V		

GFVS-AA / GFVT-AA

구 격	부 품		
	클램프 세트	렌치	
GFVS [®] /L -08AA	CPS-5V	FT-15
GFVT [®] /L -08AA	CPS-5V	FT-15

GIFV

구 격	부 품		
	클램프 세트	렌치	
GIFV [®] /L	5032B-502B	CPS-6V	LW-3

KTKF-JCT

구 격	부 품			
	클램프 스크류	렌치	플러그	
KTKF [®] /L -...JCT	SB-4590TRWN	FT-10	GP-1

KTKFS (서브 스피들 대응)

구 격	부 품		
	클램프 스크류	렌치	
KTKFS [®] /L -...	SB-4050TRN	LTW-10S

KTKH-S

구 격	부 품	
	분리 렌치	
KTKH [®] /L -...S	LTK-5

KTKH-B

구 격	부 품		
	클램프 스크류	렌치	
KTKH [®] /L	0808K -...B	SE-40120TR	FT-15
	1010K -...B		
	1212M -...B		
	1414M -...B		
	1616M -...B	SE-50125TR	LTW-20

KTTX

구 격	부 품		
	클램프 스크류	렌치	
KTTXR -16F	SB-4070TRW	FT-8

P

부품

DRS

규격	부품		
	클램프 스크류	렌치	
S20	-DRS 10...	SB-2080TR	FT-6
	-DRS 11...	SB-2290TR	FT-6
	-DRS 12...	SB-25100TR	DT-7

DRX

규격	부품		
	클램프 스크류	렌치	
S..	-DRX -. -03	SB-2042TRG	DTM-6
	-DRX -. -04	SB-2042TRG	DTM-6
	-DRX -. -05	SB-2045TR	DTM-6
	-DRX -. -06	SB-2250TR	DTM-7
	-DRX -. -07	SB-2570TR	DTM-8
	-DRX -. -09	SB-3080TR	DTM-10
	-DRX -. -11	SB-4085TR	DTM-15
	-DRX -. -14	SB-5090TR	DT-20
	-DRX -. -17	SB-60120TR	DT-25





부품

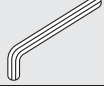
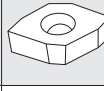

MFPN45 (페이스밀)

구 격	부 품		
	클램프 스크류	렌치	소착방지제
MFPN 45100R-10T-M 2 45200R-20T-M	SB-40140TRN	DTM-15	P-37

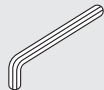
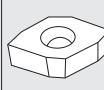

MSE45 (엔드밀)

구 격	부 품			
	클램프 세트	렌치	시트	시트 고정나사
MSE 4550 4563 4580-32	 CPS-6M	 LW-3	 MSE-4245	 SP3X8

MSD45 (엔드밀)

구 격	부 품			
	클램프 세트	렌치	시트	시트 고정나사
MSD 4550 4563 4580-32	 CPS-6M	 LW-3	 MSD-42	 SP3X8

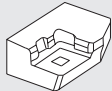
MSO45 (페이스밀)

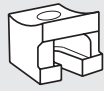
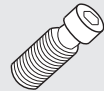
구 격	(1) 로케이터	(2) 로케이터 체결나사	(3) 클램프	(4) 체결 나사	T 형 렌치
	MSO 45...R	 LSO-445R	 HH4X16	 CH-20R	 TH8X15

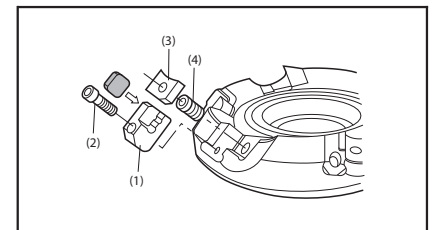

MSO45-S (엔드밀)

구 격	부 품				
	시트	시트 고정나사	클램프	체결 나사	T 형 렌치
MSO 45...S	MSO-4T245	SP3X6	CH-20R	TH8X15	TH-4



MSO45-09 (페이스밀)

구 격	부 품	
	클램프 스크류	렌치
MSO 45...R-09	SB-3060TR	DT-10

MSO45-S-09 (엔드밀)

구 격	부 품	
	클램프 스크류	렌치
MSO 45...S32-09	SB-3060TR	DT-10

MSP15 / MSE15 (엔드밀)

구 격	클램프 세트	렌치	시트	시트 고정나사
	MSP 15..	 CPS-6M	 LW-3	 MSP-42
MSE 15..	CPS-6M	LW-3	MSE-4215	SP3X8

부품

MEC (페이스밀)

구 격	부 품	
	클램프 스크류	렌치
MEC ...R-11-..T(-M)	SB-2555TRG	DTM-8
MEC ...R-17-..T(-M)	SB-4070TRN	DTM-15

MEC (엔드밀)

구 격	부 품	
	클램프 스크류	렌치
MEC ...W..-1103(-H)	SB-2545TR	DTM-8
MEC ...W..-11T3(-H)	SB-2555TRG	DTM-8
MEC ...W..-1704-H	SB-4070TRN	DTM-15





MECX (페이스밀)

구 격	부 품	
	클램프 스크류	렌치
MECX 050R-07-12T-M 063R-07-14T-M	SB-2042TRG	DTM-6

MECX (엔드밀)

구 격	부 품	
	클램프 스크류	렌치
MECX 32-S32-07-6T 33-S32-200-07-6T	SB-2042TRG	DTM-6

MTE90 (엔드밀)

구 격	부 품				
	클램프	더블 나사	렌치	시트	시트 고정나사
MTE 9050 9063 9080-32					
	CP-8TE	W8X18	LW-4	MTE-42	SP3X8

MFWN (페이스밀)

구 격	부 품		
	클램프 스크류	렌치	소착방지제
MFWN 90100R-9T-M 90250R-18T-M	SB-40140TRN	DTM-15	P-37

MSO90-S (엔드밀)

구 격	부 품	
	클램프 스크류	렌치
MSO 90..S32-09	SB-3080TR	DT-10
MSO 90..S32-15	SB-5085TR	DT-20

MSO90-09(페이스밀)

구 격	부 품	
	클램프 스크류	렌치
MSO 90...R-09	SB-3080TR	DT-10

MEA / MEB

구 격	부 품	
	클램프 스크류	렌치
MEA .. -S..(-...)	SB-2560TR	DT-8
MEB .. -S..	SB-4085TR	DT-15

DMC

구 격	부 품	
	클램프 스크류	렌치
DMC 8.. (-S..)	SB-2545TR	FT-8
DMC 0..	SB-3060TR	FT-10

MTP

구 격	부 품				
	클램프	클램프 스크류	렌치	시트	시트 고정나사
MTP 90..	CP-8W	W8X18	LW-4	KPT-42	SP3X8

MTPS / MTES

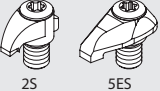









구 격	클램프 세트	렌치
		
MTPS ...	CPS-2S	FT-15
MTES ...	CPS-5ES	

MEAL

구 격	부 품	
	클램프 스크류	렌치
MEAL .. -S..	SB-5085TR	DT-20



MSTC (슬롯밀)

규격		부품																				
		카트리지		웨이	웨이 스크류	캠 핀	클램프 스크류	렌치			소착 방지제	아바장착용 볼트										
		우승수용	좌승수용					웨이 스크류용	캠 핀용	클램프 스크류용												
																						
인치 사양	MSTC	400AN551-630-10 500AN551-630-10 600AN551-630-10	C90SP1416-10R	C90SP1416-10L	WC-14	W6X18 W6X20	AP-1416	SE-3070TRP	TH-3L	LW-2.5	DTP-9	P-37	-									
	MSTC	500AN630-709-10 600AN630-709-10												C90SP1618-10R	C90SP1618-10L	WC-16	W6X20	AP-1820	SB-3590TRP	LW-3	DTP-15	
	MSTC	500AN709-813-12 600AN709-813-12																				C90SD1820-12R
	MSTC	500AN813-917-12 600AN813-917-12	C90SD2023-12R	C90SD2023-12L	WC-20	W6X20	AP-1820	SB-3590TRP	LW-3	DTP-15												
	미리 사양	MSTC									100AR1416-10-6T 125AR1416-10-8T 160AR1416-10-10T	C90SP1416-10R	-	WC-14	W6X18 W6X20	AP-1416	SE-3070TRP	TH-3L	LW-2.5	DTP-9	P-37	-
		MSTC	125AR1618-10-8T 160AR1618-10-10T	C90SP1618-10R	-	WC-16	W6X20	AP-1820	SB-3590TRP	LW-3	DTP-15											
		MSTC	125AR1820-12-8T 160AR1820-12-10T																			
		MSTC	125AR2123-12-8T 160AR2123-12-10T	C90SD2023-12R	-	WC-20	W6X20	AP-1820	SB-3590TRP	LW-3	DTP-15											
		MSTC	100AL1416-10-6T 125AL1416-10-8T 160AL1416-10-10T									-	C90SP1416-10L	WC-14	W6X18 W6X20	AP-1416	SE-3070TRP	TH-3L	LW-2.5	DTP-9	P-37	-
		MSTC	125AL1618-10-8T 160AL1618-10-10T	C90SP1618-10L	WC-16	W6X20	AP-1820	SB-3590TRP	LW-3	DTP-15												
		MSTC	125AL1820-12-8T 160AL1820-12-10T								C90SD1820-12L											
		MSTC	125AL2123-12-8T 160AL2123-12-10T	C90SD2023-12L	WC-20	W6X20	AP-1820	SB-3590TRP	LW-3	DTP-15												
인치 사양		MSTC	400AR551-630-10 500AR551-630-10 600AR551-630-10								C90SP1416-10R	-	WC-14	W6X18 W6X20	AP-1416	SE-3070TRP	TH-3L	LW-2.5	DTP-9	P-37	-	
		MSTC	500AR630-709-10 600AR630-709-10	C90SP1618-10R	-	WC-16	W6X20	AP-1820	SB-3590TRP	LW-3												DTP-15
		MSTC	500AR709-813-12 600AR709-813-12																			
		MSTC	500AR813-917-12 600AR813-917-12	C90SD2023-12R	-	WC-20	W6X20	AP-1820	SB-3590TRP	LW-3	DTP-15											
	MSTC	400AL551-630-10 500AL551-630-10 600AL551-630-10	-									C90SP1416-10L	WC-14	W6X18 W6X20	AP-1416	SE-3070TRP	TH-3L	LW-2.5	DTP-9	P-37	-	
	MSTC	500AL630-709-10 600AL630-709-10		C90SP1618-10L	WC-16	W6X20	AP-1820	SB-3590TRP	LW-3	DTP-15												
	MSTC	500AL709-813-12 600AL709-813-12									C90SD1820-12L											WC-18
	MSTC	500AL813-917-12 600AL813-917-12	C90SD2023-12L	WC-20	W6X20	AP-1820	SB-3590TRP	LW-3	DTP-15													

P

머리부

MSTC (슬롯밀)

규격		부품												
		카트리지		웨이	웨이 스크류	캠 핀	클램프 스크류	렌치			소착 방지제	아바장착용 볼트		
		우승수용	좌승수용					웨이 스크류용	캠 핀용	클램프 스크류용				
보스 있음	미리 사양	MSTC 100SR1416-10-6T 125SR1416-10-8T 160SR1416-10-10T	C90SP1416-10R	WC-14	W6X20	AP-1416	SE-3070TRP	TH-3L	LW-2.5	DTP-9	P-37	HH12X35		
		WC-16		HH16X35										
		WC-18		HH16X35										
		MSTC 125SR1618-10-8T 160SR1618-10-10T	C90SP1618-10R	-	WC-16	-	HH16X35							
		MSTC 125SR1820-12-8T 160SR1820-12-10T	C90SD1820-12R	WC-18	W6X20	AP-1820	SB-3590TRP		LW-3	DTP-15		HH16X35		
		MSTC 125SR2123-12-8T 160SR2123-12-10T	C90SD2023-12R	WC-20								-	HH16X35	
		MSTC 100SL1416-10-6T 125SL1416-10-8T 160SL1416-10-10T	-	C90SP1416-10L	WC-14	W6X20	AP-1416	SE-3070TRP	TH-3L	LW-2.5	DTP-9	P-37	HH12X35	
		MSTC 125SL1618-10-8T 160SL1618-10-10T		C90SP1618-10L	WC-16								-	HH16X35
		MSTC 125SL1820-12-8T 160SL1820-12-10T		C90SD1820-12L	WC-18								W6X20	AP-1820
		MSTC 125SL2123-12-8T 160SL2123-12-10T	C90SD2023-12L	WC-20	-	HH16X35								

MRP-S (엔드밀)

규격	부품	
	클램프 스크류	렌치
MRP ...-S.. -08(-...)	SB-3060TR	DT-10
MRP ...-S.. -10-.T(-...)	SB-3080TR	DT-10
MRP ...-S.. -12(-.T)(-...)	SB-4085TR	DT-15
MRP 050-S42 -12(-300)	SB-40115TR	
MRP ...-S.. -16(-...)	SB-50120TR	DT-20

MRP (페이스밀)

규격	부품	
	클램프 스크류	렌치
MRP ...R -10-.T	SB-3080TR	DT-10
MRP 050R -12	SB-40115TR	DT-15
MRP 063R -12		
MRP 080R -12		
MRP 080R -12-7T		
MRP ...R -16(-.T)	SB-50120TR	DT-20
MRP ...R -20	SB-60120TR	DT-25



부
품

MHD (엔드밀 타입)

규격	부품								
	클램프 스크류	렌치	클램프 볼트		렌치				
			프론트 피스 1 개	프론트 피스 2 개					
MHD 32-S32 -SA 40-S32 -SA 40-S42 -SA 50-S42 -SA	SB-2560TR	DT-8	-	HH8X50	LW-6				
				HH8X65					
	SB-3080TR	DT-10		HH12X65	LW-10				
MHD 40-S42 -SB 50-S42 -SB	SB-3080TR	DT-10	HH8X40	-	LW-6				
			HH12X40		LW-10				
MHD 205-S20 -C 25-S25 -C 32-S32 -C 40-S42 -C 50-S42 -C	SB-2560TR	DT-8	-	-	-				
						SB-3080TR	DT-10		
	MHD 32-S32 -A 40-S32 -A 40-S42 -A 50-S42 -A	SB-2560TR				DT-8	HH8X35	HH8X50	LW-6
							SB-3080TR	DT-10	
			HH12X40	HH12X65	LW-10				
MHD 32-S32 -A-130 40-S32 -A-150 50-S42 -A-150		SB-2560TR	DT-8	HH8X35	HH8X50	LW-6			
	SB-3080TR	DT-10	HH8X40	HH8X65					
					HH12X40	HH12X65	LW-10		
MHD 40-S42 -B 50-S42 -B	SB-3080TR	DT-10	HH8X40	-	LW-6				
			HH12X40		LW-10				
MHD 32 -F 40 -F 50 -F	SB-2560TR	DT-8	-	-	-				
	SB-3080TR	DT-10							

MHD(페이스밀·아바 일체형)

규격	부품			
	클램프 스크류	렌치	클램프 볼트	렌치
MHD 63-FMA -SA 80-FMA -SA 100-FMA -SA	SB-3080TR	DT-10	HH16X90	LW-14
			HH20X110	LW-17
			HH24X110	LW-19
MHD 63-FMA -A 80-FMA -A 100-FMA -A			HH16X90	LW-14
			HH20X110	LW-17
			HH24X110	LW-19
MHD 63-BT50 -SA 80-BT50 -SA 100-BT50 -SA			HH16X65	LW-14
			HH20X90	LW-17
			HH24X90	LW-19
MHD 63-BT50 -A 80-BT50 -A 100-BT50 -A	HH16X65	LW-14		
	HH20X90	LW-17		
	HH24X90	LW-19		
MHD 63 -F 80 -F 100 -F			-	-

P

리무브

MHD (라디우스 타입)

규격	부품								
	클램프 스크류		렌치		클램프 볼트		렌치		
	선단날용	중간날용	선단날용	중간날용	프론트 피스 1 개	프론트 피스 2 개			
MHD	32-S32	-4RSA	SB-2560TR	SB-2560TR	DT-8	DT-8	-	HH8X50	LW-6
	40-S32	-5RSA	SB-3080TR	SB-3080TR	DT-10	DT-10	-	HH8X55	
	40-S42	-5RSA			DT-15			HH12X55	
	50-S42	-6RSA	SB-4085TR					LW-10	
MHD	32-S32	-A	SB-2560TR		DT-8		-	HH8X50	LW-6
	40-S32	-A	SB-3080TR		DT-10			HH8X65	
	40-S42	-A						HH12X65	
	50-S42	-A				LW-10			
MHD	32	-F	SB-2560TR		DT-8		-	-	-
	40	-F	SB-3080TR		DT-10				
	50	-F							
MHD	32	-4RF	SB-2560TR	SB-2560TR	DT-8	DT-8	-	-	-
	40	-5RF	SB-3080TR	SB-3080TR	DT-10	DT-10			
	50	-6RF	SB-4085TR		DT-15				

MEZ

규격	부품		
	클램프 스크류	렌치	
MEZ	16-S16....	SB-2040TRG	DTM-6
	20-S20....	SB-2555TRG	DT-8
	25-S25....	SB-3070TRG	DT-10
	32-S32....	SB-4070TRG	DT-15
	40-S32....	SB-3070TRG	DT-10
	50-S42....	SB-4070TRG	DT-15

MGI

규격	부품		
	클램프 세트	렌치	
MGI-1C	CPS-6F	LW-3

MVG

규격	부품		
	클램프 세트	렌치	
MVG	CPS-6V	LW-3

블랭크 톨

규격	부품	
	쿨런트 파이프	
T63H	-BL...-...	CL63-1

플랜지 홀더

규격	부품							
	스크류	렌치	아바 장착용 볼트	렌치	인선 흔들림 조정용 나사	렌치		
SF22F	-SCLCL09	-40P	SB-4085TR	FT-15	HH5X30	LW-4	HS3X4	LW-1.5
	-SDUCL11	-40P	SB-4085TR	FT-15	HH5X30	LW-4	HS3X4	LW-1.5
	-SVUBL11	-40P	SB-2570TR	FT-8	HH5X30	LW-4	HS3X4	LW-1.5
	-KTGFL16	-40P	SB-4070TRS	FT-10	HH5X30	LW-4	HS3X4	LW-1.5
	-KTTXL16	-40P	SB-4070TRW	FT-8	HH5X30	LW-4	HS3X4	LW-1.5

플랜지 홀더(슬리브 타입)

규격	부품							
	아바 장착용 볼트	렌치	인선 흔들림 조정용 나사	렌치	고정나사 (홀더 고정용)	렌치		
SF22F	-SH..	-40P	HH5X30	LW-4	HS3X4	LW-1.5	HS6X4P	LW-3



ADMC

구 격	부 품									
	(1)비산 방지 스크류	(2)클램프 스크류	(3)렌치	(4)렌치	(5)어드저스트 스크류A	(6)어드저스트 스크류B	(7)렌치	(8)어드저스트 렌치	(9)벨런스 스크류	
ADMC	063R-... 080R-... 250R-...	SB-50137K 카트리지 클램프용	HH6X16A HH6X18A	TTC-20	LW-5	AJ-816	AJ-519	LW-2.5	AW-3L	HS6X8T

커터의 구조



구 격	부 품		
	쿨런트 홀 있음 아바 장착 볼트(표준 부속품)	쿨런트 홀 있음 아바 장착 볼트(별매)	쿨런트 커버(별매)
ADMC	080R-6T-SF 100R-6T-SF 125R-8T-SF 160R-12T-SF 200R-14T-SF 250R-18T-SF	HH12X35HK	- HF16X40HA HF20X53HA HF24X60HA - CC-200 CC-250
ADMC	063R-4T-M-SF 080R-6T-M-SF 100R-6T-M-SF 125R-8T-M-SF 160R-12T-M-SF 200R-14T-M-SF 250R-18T-M-SF	HH10X35HK HH12X35HK	- HF16X40HA HF20X53HA - CC-200 CC-250

주) ADCM100R~250R은, 쿨런트 쓰루(내부급유) 방식으로 사용하는 경우, 별매의 쿨런트 홀 있는 아바 장착 볼트(HF...HA)나, 쿨런트 커버(CC-...)를 사용하십시오.

P



머리부

MFS(SPK 세라믹 공구)

규격	(1)카트리지 (황삭용)	(2)카트리지 (정삭용)	(3)클램프 세트	(4)렌치	(5)조정 나사	(6)클램프 나사	(7)렌치
	MFS 080-06-88 M4-IN 100-07-88 M4-IN 125-08-88 M4-IN 160-10-88 M4-IN						
	MF.88F4-SN	MF.024-SN	70.91.11.468.0 인서트 클램프용 체결 토크 5N·m	70.91.55.210.0	70.91.54.033.0	70.91.50.615.0 카트리지 클램프용 체결 토크 5N·m	LW-4

주) 카트리지에 인서트는 부착되어 있지 않습니다.

MFS(절입각 75°용 · 별매)

MFS-88 커터의 부품을 교체하여 절입각 75° 커터로 사용하실 경우, 아래 부품을 사용하십시오. 커터 바디는 공통으로 사용 가능합니다.

카트리지 (황삭용)	클램프 세트 (황삭 카트리지용)	카트리지 (정삭용)	클램프 세트 (정삭 카트리지용)
MF.75F4-SN	70.91.11.232.0 인서트 클램프용 체결 토크 5N·m	MF.054-SN	70.91.11.230.0 인서트 클램프용 체결 토크 5N·m
조정 나사	렌치	클램프 나사	렌치
70.91.54.033.0	70.91.55.210.0 (조정 나사용)	70.91.50.615.0 카트리지클램프용 체결 토크 5N·m	LW-4

주) 카트리지에 인서트는 부착되어 있지 않습니다.

커터 구조

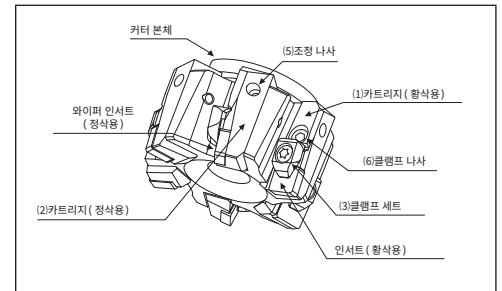

PPCM(SPK 세라믹 공구)

① 카트리지 본체		② 클램프	③ 더블 나사	렌치 본체	④ 클램프 나사	렌치 본체
						
(90°)	(88°)		체결 토크 2.2N·m (인서트 클램프용)	(육각 2)	체결 토크 5N·m (카트리지 클램프용)	(토크 T25)
739.01.003.13	739.01.004.13	70.91.55.696.0	70.91.50.648.0	70.91.55.725.0	70.91.50.916.0	70.91.55.710.0
⑤ 와셔	⑥ 조정 나사	깃발 렌치	⑦ 접시머리 나사	⑧ 커버 플레이트	⑨ 스프링	핸들
						
		(토크 T9)				
70.91.55.718.0	70.91.50.917.0	70.91.55.218.0	60.09.63.002.0	70.91.55.716.0	70.91.55.717.0	70.91.55.706.0

주)카트리지에 인서트는 부착되어 있지 않습니다.
PPCM100-06SP0988R-AM를 사용하는 경우, 별매의 아바 장착 볼트(HF16X40S)를 사용하십시오.

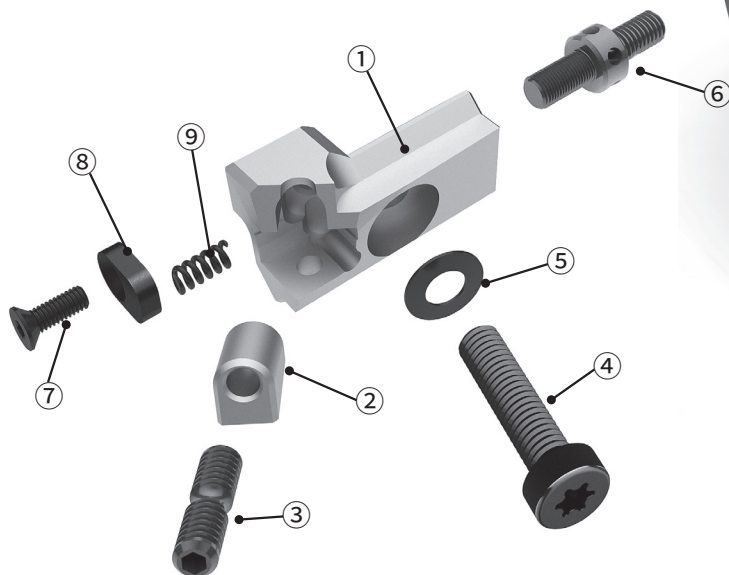





P



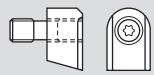



머리부

PDK(SPK 세라믹 공구)

규격	클램프 세트 	조정 나사 	렌치			아바 장착 볼트 (별매) 					
			렌치 본체 	핸들 	체결 토크						
PDK- 063-06SN1288R-AM 080-08SN1288R-AM 100-10SN1288R-AM 125-12SN1288R-AM 160-14SN1288R-AM 200-16SN1288R-AM 250-18SN1288R-AM	70.91.55.584.0	70.91.50.356.0	70.91.55.708.0 (클램프 세트 / 조정 나사용)	70.91.55.706.0	5.5N-m	-					
HF16X40S											
-											
PDK- 063-06SN1288R-AJ 080-08SN1288R-AJ 100-10SN1288R-AJ 125-12SN1288R-AJ 160-14SN1288R-AJ 200-16SN1288R-AJ 250-18SN1288R-AJ						70.91.55.584.0	70.91.50.356.0	70.91.55.708.0 (클램프 세트 / 조정 나사용)	70.91.55.706.0	5.5N-m	-

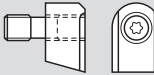

주)PDK-100-10SN1288R-AM를 사용하는 경우, 별매의 아바 장착 볼트(HF16X40S)를 사용하십시오.

PEK(SPK 세라믹 공구)

규격	클램프 세트 	조정 나사 	렌치			아바 장착 볼트 (별매) 
			렌치 본체 70.91.55.707.0 (토크 T10) 70.91.55.708.0 (토크 T15)	핸들 	체결 토크	
PEK- 050-05SN1288R-AM	70.91.55.583.0	70.91.50.356.0	70.91.55.707.0 (클램프 세트용)	70.91.55.706.0	3.5N-m	-
			70.91.55.708.0 (조정 나사용)		5.5N-m	
063-06SN1288R-AM 080-08SN1288R-AM 100-10SN1288R-AM 125-12SN1288R-AM	70.91.55.584.0	70.91.50.356.0	70.91.55.708.0 (클램프 세트 / 조정 나사용)	70.91.55.706.0	5.5N-m	-
HF16X40S						
-						
PEK- 080-08SN1288R-AJ 100-10SN1288R-AJ 125-12SN1288R-AJ						70.91.55.584.0

주)PEK-100-10SN1288R-AM 를 사용하는 경우, 별매의 아바 장착 볼트(HF16X40S)를 사용하십시오.

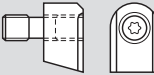
PFK(SPK 세라믹 공구)

규격	클램프 세트 	렌치			아바 장착 볼트 (별매) 				
		렌치 본체 70.91.55.707.0 (토크 T10) 70.91.55.708.0 (토크 T15)	핸들 	체결 토크					
PFK- 050-05SN1288R-AM 063-06SN1288R-AM 080-08SN1288R-AM 100-10SN1288R-AM 125-12SN1288R-AM	70.91.55.583.0	70.91.55.707.0	70.91.55.706.0	3.5N-m	-				
					-				
					70.91.55.584.0	70.91.55.708.0	70.91.55.706.0	5.5N-m	HF16X40S
					-				
					PFK- 080-08SN1288R-AJ 100-10SN1288R-AJ 125-12SN1288R-AJ				70.91.55.584.0

주)PFK-100-10SN1288R-AM를 사용하는 경우, 별매의 아바 장착 볼트(HF16X40S)를 사용하십시오.



부품

CCBN(SPK 세라믹 공구)

규격	부품			
	클램프 세트	렌치 (클램프 세트용)	시트	렌치 (시트용)
CCBN [®] /L12 -ID4	70.91.15.005.0	LTW-25	70.91.22.015.0	LTW-20
CCBN [®] /L12 -ID7	70.91.15.005.0	LTW-25	70.91.22.014.0	LTW-20
CCBN [®] /L12 -IK7	70.91.11.718.6	LW-4	*70.91.22.014.0 (70.91.22.015.0)	LTW-20
CCBN [®] /L12 -IX7	70.91.11.371.0	LW-4	70.91.22.014.0	LTW-20
CCBN [®] /L16 -ID7	70.91.15.005.0	LTW-25	70.91.22.016.0	LW-3
CCBN [®] /L16 -IK7	70.91.11.718.6	LW-4	70.91.22.016.0	LW-3
CCBN [®] /L16 -IX7	70.91.11.316.0	LW-4	70.91.22.016.0	LW-3

* 시트 : 홀더에는 「70.91.22.014.0」이 표준 장착되어 있습니다.
 CNGX1204...-DO 타입의 인서트를 사용하는 경우는, 「70.91.22.015.0」을 별도로 구입하십시오.

CCKN(SPK 세라믹 공구)

규격	부품			
	클램프 세트	렌치 (클램프 세트용)	시트	렌치 (시트용)
CCKN [®] /L12 -ID4	70.91.15.005.0	LTW-25	70.91.22.015.0	LTW-20
CCKN [®] /L12 -ID7	70.91.15.005.0	LTW-25	70.91.22.014.0	LTW-20
CCKN [®] /L12 -IK7	70.91.11.718.6	LW-4	*70.91.22.014.0 (70.91.22.015.0)	LTW-20
CCKN [®] /L12 -IX7	70.91.11.371.0	LW-4	70.91.22.014.0	LTW-20
CCKN [®] /L16 -ID7	70.91.15.005.0	LTW-25	70.91.22.016.0	LW-3
CCKN [®] /L16 -IK7	70.91.11.718.6	LW-4	70.91.22.016.0	LW-3
CCKN [®] /L16 -IX7	70.91.11.316.0	LW-4	70.91.22.016.0	LW-3

* 시트 : 홀더에는 「70.91.22.014.0」이 표준 장착되어 있습니다.
 CNGX1204...-DO 타입의 인서트를 사용하는 경우는, 「70.91.22.015.0」을 별도로 구입하십시오.

CCLN(SPK 세라믹 공구)

규격	부품			
	클램프 세트	렌치 (클램프 세트용)	시트	렌치 (시트용)
CCLN12 -X	70.91.11.241.0	LW-4.5	70.91.53.275.0	LW-2
CCLN [®] /L12 -ID4	70.91.15.005.0	LTW-25	70.91.22.015.0	LTW-20
CCLN [®] /L12 -ID7	70.91.15.005.0	LTW-25	70.91.22.014.0	LTW-20
CCLN [®] /L12 -IK7	70.91.11.716.6	LW-4	*70.91.22.014.0 (70.91.22.015.0)	LTW-20
CCLN [®] /L12 -IX7	70.91.11.316.0	LW-4	70.91.22.014.0	LTW-20
CCLN [®] /L16 -ID7	70.91.15.005.0	LTW-25	70.91.22.016.0	LW-3
CCLN [®] /L16 -IK7	70.91.11.721.6	LW-4	70.91.22.016.0	LW-3
CCLN [®] /L16 -IX7	70.91.11.332.0	LW-4	70.91.22.016.0	LW-3

* 시트 : 홀더에는 「70.91.22.014.0」이 표준 장착되어 있습니다.
 CNGX1204...-DO 타입의 인서트를 사용하는 경우는, 「70.91.22.015.0」을 별도로 구입하십시오.



CDHN(SPK 세라믹 공구)

규격	부품			
	클램프 세트	렌치 (클램프 세트용)	시트	렌치 (시트용)
CDHN [®] /L12 -IX7	70.91.11.316.0	LW-4	70.91.22.018.0	LW-2.5
CDHN [®] /L15 -ID7	70.91.15.005.0	LTW-25	70.91.22.020.0	LTW-20
CDHN [®] /L15 -IK7	70.91.11.720.6	LW-4	70.91.22.020.0	LTW-20
CDHN [®] /L15 -IX7	70.91.11.332.0	LW-4	70.91.22.020.0	LTW-20

CDJN(SPK 세라믹 공구)

규격	부품			
	클램프 세트	렌치 (클램프 세트용)	시트	렌치 (시트용)
CDJN [®] /L12 -IX7	70.91.11.316.0	LW-4	70.91.22.018.0	LW-2.5
CDJN [®] /L15 -ID7	70.91.15.005.0	LTW-25	70.91.22.020.0	LTW-20
CDJN [®] /L15 -IK7	70.91.11.720.6	LW-4	70.91.22.020.0	LTW-20
CDJN [®] /L15 -IX7	70.91.11.332.0	LW-4	70.91.22.020.0	LTW-20

CDNN(SPK 세라믹 공구)

규격	부품			
	클램프 세트	렌치 (클램프 세트용)	시트	렌치 (시트용)
CDNN12 -IX7	70.91.11.316.0	LW-4	70.91.22.018.0	LW-2.5
CDNN15 -ID7	70.91.15.005.0	LTW-25	70.91.22.020.0	LTW-20
CDNN15 -IK7	70.91.11.720.6	LW-4	70.91.22.020.0	LTW-20
CDNN15 -IX7	70.91.11.332.0	LW-4	70.91.22.020.0	LTW-20

CRDN(SPK 세라믹 공구)

규격	부품			
	클램프 세트	렌치 (클램프 세트용)	시트	렌치 (시트용)
CRDNN09 -4	70.91.11.091.0	LW-4	70.91.53.420.0	LW-2
CRDNN12 -ID4	70.91.15.001.0	LTW-25	70.91.22.034.0	LTW-20
CRDNN12 -ID7	70.91.15.001.0	LTW-25	70.91.22.033.0	LTW-20

CRSN(SPK 세라믹 공구)

규격	부품			
	클램프 세트	렌치 (클램프 세트용)	시트	렌치 (시트용)
CRSN [®] /L09 -4	70.91.11.091.0	LW-4	70.91.53.420.0	LW-2
CRSN [®] /L12 -ID4	70.91.15.001.0	LTW-25	70.91.22.034.0	LTW-20
CRSN [®] /L12 -ID7	70.91.15.001.0	LTW-25	70.91.22.033.0	LTW-20



부품

CSDN(SPK 세라믹 공구)

규격	부품			
	클램프 세트	렌치 (클램프 세트용)	시트	렌치 (시트용)
CSDNN12 -ID4	70.91.15.005.0	LTW-25	70.91.22.011.0	LTW-20
CSDNN12 -ID7	70.91.15.005.0	LTW-25	70.91.22.010.0	LTW-20
CSDNN12 -IK7	70.91.11.718.6	LW-4	*70.91.22.010.0 (70.91.22.011.0)	LTW-20
CSDNN12 -IX7	70.91.11.316.0	LW-4	70.91.22.010.0	LTW-20
CSDNN15 -ID7	70.91.15.005.0	LTW-25	70.91.22.012.0	LW-3
CSDNN15 -IK7	70.91.11.718.6	LW-4	70.91.22.012.0	LW-3
CSDNN15 -IX7	70.91.11.316.0	LW-4	70.91.22.012.0	LW-3

* 시트 : 홀더에는 「70.91.22.010.0」이 표준 장착되어 있습니다.
SNGX1204...DO 타입의 인서트를 사용하는 경우는, 「70.91.22.011.0」을 별도로 구입하십시오.

CSKN(SPK 세라믹 공구)

규격	부품			
	클램프 세트	렌치 (클램프 세트용)	시트	렌치 (시트용)
CSKN [®] /L12 -ID4	70.91.15.005.0	LTW-25	70.91.22.011.0	LTW-20
CSKN [®] /L12 -ID7	70.91.15.005.0	LTW-25	70.91.22.010.0	LTW-20
CSKN [®] /L12 -IK7	70.91.11.718.6	LW-4	*70.91.22.010.0 (70.91.22.011.0)	LTW-20
CSKN [®] /L12 -IX7	70.91.11.316.0	LW-4	70.91.22.010.0	LTW-20
CSKN [®] /L15 -ID7	70.91.15.005.0	LTW-25	70.91.22.012.0	LW-3
CSKN [®] /L15 -IK7	70.91.11.718.6	LW-4	70.91.22.012.0	LW-3
CSKN [®] /L15 -IX7	70.91.11.316.0	LW-4	70.91.22.012.0	LW-3

* 시트 : 홀더에는 「70.91.22.010.0」이 표준 장착되어 있습니다.
SNGX1204...DO 타입의 인서트를 사용하는 경우는, 「70.91.22.011.0」을 별도로 구입하십시오.

CSRN(SPK 세라믹 공구)

규격	부품			
	클램프 세트	렌치 (클램프 세트용)	시트	렌치 (시트용)
CSRN [®] /L12 -ID4	70.91.15.005.0	LTW-25	70.91.22.011.0	LTW-20
CSRN [®] /L12 -ID7	70.91.15.005.0	LTW-25	70.91.22.010.0	LTW-20
CSRN [®] /L12 -IK7	70.91.11.718.6	LW-4	*70.91.22.010.0 (70.91.22.011.0)	LTW-20
CSRN [®] /L12 -IX7	70.91.11.316.0	LW-4	70.91.22.010.0	LTW-20
CSRN [®] /L15 -ID7	70.91.15.005.0	LTW-25	70.91.22.012.0	LW-3
CSRN [®] /L15 -IK7	70.91.11.718.6	LW-4	70.91.22.012.0	LW-3
CSRN [®] /L15 -IX7	70.91.11.316.0	LW-4	70.91.22.012.0	LW-3

* 시트 : 홀더에는 「70.91.22.010.0」이 표준 장착되어 있습니다.
SNGX1204...DO 타입의 인서트를 사용하는 경우는, 「70.91.22.011.0」을 별도로 구입하십시오.

P

CSSN(SPK 세라믹 공구)

규격	부품			
	클램프 세트	렌치 (클램프 세트용)	시트	렌치 (시트용)
CSSN [®] /L12 -ID4	70.91.15.005.0	LTW-25	70.91.22.011.0	LTW-20
CSSN [®] /L12 -ID7	70.91.15.005.0	LTW-25	70.91.22.010.0	LTW-20
CSSN [®] /L12 -IK7	70.91.11.718.6	LW-4	*70.91.22.010.0 (70.91.22.011.0)	LTW-20
CSSN [®] /L12 -IX7	70.91.11.316.0	LW-4	70.91.22.010.0	LTW-20
CSSN [®] /L15 -ID7	70.91.15.005.0	LTW-25	70.91.22.012.0	LW-3
CSSN [®] /L15 -IK7	70.91.11.718.6	LW-4	70.91.22.012.0	LW-3
CSSN [®] /L15 -IX7	70.91.11.316.0	LW-4	70.91.22.012.0	LW-3

부품

CSXN(SPK 세라믹 공구)

규격	부품			
	클램프 세트	렌치 (클램프 세트용)	시트	렌치 (시트용)
CSXN [®] /L09 -4	70.91.11.493.0	LW-4	70.91.53.013.0	LW-2
CSXN [®] /L12 -ID4	70.91.15.005.0	LTW-25	70.91.22.011.0	LTW-20
CSXN [®] /L12 -ID7	70.91.15.005.0	LTW-25	70.91.22.010.0	LTW-20
CSXN [®] /L12 -IK7	70.91.11.718.6	LW-4	*70.91.22.010.0 (70.91.22.011.0)	LTW-20
CSXN [®] /L12 -IX7	70.91.11.316.0	LW-4	70.91.22.010.0	LTW-20
CSXN [®] /L15 -ID7	70.91.15.005.0	LTW-25	70.91.22.012.0	LW-3
CSXN [®] /L15 -IK7	70.91.11.718.6	LW-4	70.91.22.012.0	LW-3
CSXN [®] /L15 -IX7	70.91.11.316.0	LW-4	70.91.22.012.0	LW-3

* 시트 : 홀더에는 「70.91.22.010.0」 이 표준 장착되어 있습니다.
SNGX1204...DO 타입의 인서트를 사용하는 경우는, 「70.91.22.011.0」 을 별도로 구입하십시오.

CSYN(SPK 세라믹 공구)

규격	부품			
	클램프 세트	렌치 (클램프 세트용)	시트	렌치 (시트용)
CSYN [®] /L09 -4	70.91.11.493.0	LW-4	70.91.53.013.0	LW-2
CSYN [®] /L12 -ID4	70.91.15.005.0	LTW-25	70.91.22.011.0	LTW-20
CSYN [®] /L12 -ID7	70.91.15.005.0	LTW-25	70.91.22.010.0	LTW-20
CSYN [®] /L12 -IK7	70.91.11.718.6	LW-4	*70.91.22.010.0 (70.91.22.011.0)	LTW-20
CSYN [®] /L12 -IX7	70.91.11.316.0	LW-4	70.91.22.010.0	LTW-20
CSYN [®] /L15 -ID7	70.91.15.005.0	LTW-25	70.91.22.012.0	LW-3
CSYN [®] /L15 -IK7	70.91.11.718.6	LW-4	70.91.22.012.0	LW-3
CSYN [®] /L15 -IX7	70.91.11.316.0	LW-4	70.91.22.012.0	LW-3

* 시트 : 홀더에는 「70.91.22.010.0」 이 표준 장착되어 있습니다.
SNGX1204...DO 타입의 인서트를 사용하는 경우는, 「70.91.22.011.0」 을 별도로 구입하십시오.

CTFN(SPK 세라믹 공구)

규격	부품			
	클램프 세트	렌치 (클램프 세트용)	시트	렌치 (시트용)
CTFN [®] /L16 -ID4	70.91.15.001.0	LTW-25	70.91.22.028.0	LW-2.5
CTFN [®] /L16 -ID7	70.91.15.001.0	LTW-25	70.91.22.026.0	LW-2.5

CTGN(SPK 세라믹 공구)

규격	부품			
	클램프 세트	렌치 (클램프 세트용)	시트	렌치 (시트용)
CTGN [®] /L16 -ID4	70.91.15.001.0	LTW-25	70.91.22.028.0	LW-2.5
CTGN [®] /L16 -ID7	70.91.15.001.0	LTW-25	70.91.22.026.0	LW-2.5

CVJN(SPK 세라믹 공구)

규격	부품			
	클램프 세트	렌치 (클램프 세트용)	시트	렌치 (시트용)
CVJN [®] /L16 -IX7	70.91.11.428.0	LW-4	70.91.22.030.0	LW-2.5

CVVN(SPK 세라믹 공구)

규격	부품			
	클램프 세트	렌치 (클램프 세트용)	시트	렌치 (시트용)
CVVNN16 -IX7	70.91.11.428.0	LW-4	70.91.22.030.0	LW-2.5



S-CCLN(SPK 세라믹 공구)

규격	부품				
	클램프 세트	렌치 (클램프 세트용)	시트	렌치 (시트용)	
S32S-CCLN [®] /L	12 -IK7	70.91.11.716.6	LW-4	-	-
S32S-CCLN [®] /L	12 -IX7	70.91.11.316.0	LW-4	-	-
S40T-CCLN [®] /L	12 -ID4	70.91.15.005.0	LTW-25	70.91.22.015.0	LTW-20
S40T-CCLN [®] /L	12 -ID7	70.91.15.005.0	LTW-25	70.91.22.014.0	LTW-20
S40T-CCLN [®] /L	12 -IK7	70.91.11.716.6	LW-4	*70.91.22.014.0 (70.91.22.015.0)	LTW-20
S40T-CCLN [®] /L	12 -IX7	70.91.11.316.0	LW-4	70.91.22.014.0	LTW-20
S50U-CCLN [®] /L	12 -ID4	70.91.15.005.0	LTW-25	70.91.22.015.0	LTW-20
S50U-CCLN [®] /L	12 -ID7	70.91.15.005.0	LTW-25	70.91.22.014.0	LTW-20
S50U-CCLN [®] /L	12 -IK7	70.91.11.716.6	LW-4	*70.91.22.014.0 (70.91.22.015.0)	LTW-20
S50U-CCLN [®] /L	12 -IX7	70.91.11.316.0	LW-4	70.91.22.014.0	LTW-20

*시트 : 홀더에는 「70.91.22.014.0」이 표준 장착되어 있습니다.
CNGX1204...DO 타입의 인서트를 사용하는 경우는, 「70.91.22.015.0」을 별도로 구입하십시오.

S-CDQN(SPK 세라믹 공구)

규격	부품				
	클램프 세트	렌치 (클램프 세트용)	시트	렌치 (시트용)	
S32S-CDQN [®] /L	12 -IX7	70.91.11.316.0	LW-4	-	-
S40T-CDQN [®] /L	12 -IX7	70.91.11.316.0	LW-4	70.91.22.018.0	LW-2.5
S50U-CDQN [®] /L	15 -ID7	70.91.15.005.0	LTW-25	70.91.22.020.0	LTW-20
S50U-CDQN [®] /L	15 -IK7	70.91.11.720.6	LW-4	70.91.22.020.0	LTW-20
S50U-CDQN [®] /L	15 -IX7	70.91.11.332.0	LW-4	70.91.22.020.0	LTW-20

S-CDUN(SPK 세라믹 공구)

규격	부품				
	클램프 세트	렌치 (클램프 세트용)	시트	렌치 (시트용)	
S32S-CDUN [®] /L	12 -IX7	70.91.13.316.0	LW-4	-	-
S40T-CDUN [®] /L	12 -IX7	70.91.11.316.0	LW-4	70.91.22.018.0	LW-2.5
S50U-CDUN [®] /L	15 -ID7	70.91.15.005.0	LTW-25	70.91.22.020.0	LTW-20
S50U-CDUN [®] /L	15 -IK7	70.91.11.720.6	LW-4	70.91.22.020.0	LTW-20
S50U-CDUN [®] /L	15 -IX7	70.91.11.332.0	LW-4	70.91.22.020.0	LTW-20

S-CSKN(SPK 세라믹 공구)

규격	부품				
	클램프 세트	렌치 (클램프 세트용)	시트	렌치 (시트용)	
S32S-CSKN [®] /L	12 -IK7	70.91.11.718.6	LW-4	-	-
S32S-CSKN [®] /L	12 -IX7	70.91.11.316.0	LW-4	-	-
S40T-CSKN [®] /L	12 -ID4	70.91.15.005.0	LTW-25	70.91.22.011.0	LTW-20
S40T-CSKN [®] /L	12 -ID7	70.91.15.005.0	LTW-25	70.91.22.010.0	LTW-20
S40T-CSKN [®] /L	12 -IK7	70.91.11.718.6	LW-4	*70.91.22.010.0 (70.91.22.011.0)	LTW-20
S40T-CSKN [®] /L	12 -IX7	70.91.11.316.0	LW-4	70.91.22.010.0	LTW-20
S40T-CSKN [®] /L	12 -NQD7	70.91.11.229.0	LW-4	70.91.53.064.0	LW-2
S50U-CSKN [®] /L	12 -ID4	70.91.15.005.0	LTW-25	70.91.22.011.0	LTW-20
S50U-CSKN [®] /L	12 -ID7	70.91.15.005.0	LTW-25	70.91.22.010.0	LTW-20
S50U-CSKN [®] /L	12 -IK7	70.91.11.718.6	LW-4	*70.91.22.010.0 (70.91.22.011.0)	LTW-20
S50U-CSKN [®] /L	12 -IX7	70.91.11.316.0	LW-4	70.91.22.010.0	LTW-20
S50U-CSKN [®] /L	12 -NQD7	70.91.11.229.0	LW-4	70.91.53.064.0	LW-2

*시트 : 홀더에는 「70.91.22.010.0」이 표준 장착되어 있습니다.
SNGX1204...DO 타입의 인서트를 사용하는 경우는, 「70.91.22.011.0」을 별도로 구입하십시오.

P

머리부

S-CSSN(SPK 세라믹 공구)

구 격	부 품			
	클램프 세트	렌치 (클램프 세트용)	시트	렌치 (시트용)
S32S-CSSN [®] /L 12 -IK7	70.91.13.718.6	LW-4	-	-
S32S-CSSN [®] /L 12 -IX7	70.91.13.316.0	LW-4	-	-
S40T-CSSN [®] /L 12 -ID4	70.91.15.005.0	LTW-25	70.91.22.011.0	LTW-20
S40T-CSSN [®] /L 12 -ID7	70.91.15.005.0	LTW-25	70.91.22.010.0	LTW-20
S40T-CSSN [®] /L 12 -IK7	70.91.11.718.6	LW-4	*70.91.22.010.0 (70.91.22.011.0)	LTW-20
S40T-CSSN [®] /L 12 -IX7	70.91.11.316.0	LW-4	70.91.22.010.0	LTW-20
S40T-CSSN [®] /L 12 -NQN7	70.91.11.230.0	LW-4	70.91.53.064.0	LW-2

* 시트 : 홀더에는 「70.91.22.010.0」 이 표준 장착되어 있습니다.
SNGX1204...DO 타입의 인서트를 사용하는 경우는, 「70.91.22.011.0」 을 별도로 구입하십시오.

S-CSYN(SPK 세라믹 공구)

구 격	부 품			
	클램프 세트	렌치 (클램프 세트용)	시트	렌치 (시트용)
S32S-CSYN [®] /L 12 -IK7	70.91.11.718.6	LW-4	-	-
S32S-CSYN [®] /L 12 -IX7	70.91.11.316.0	LW-4	-	-
S40T-CSYN [®] /L 12 -ID4	70.91.15.005.0	LTW-25	70.91.22.011.0	LTW-20
S40T-CSYN [®] /L 12 -ID7	70.91.15.005.0	LTW-25	70.91.22.010.0	LTW-20
S40T-CSYN [®] /L 12 -IK7	70.91.11.718.6	LW-4	*70.91.22.010.0 (70.91.22.011.0)	LTW-20
S40T-CSYN [®] /L 12 -IX7	70.91.11.316.0	LW-4	70.91.22.010.0	LTW-20
S50U-CSYN [®] /L 12 -ID4	70.91.15.005.0	LTW-25	70.91.22.011.0	LTW-20
S50U-CSYN [®] /L 12 -ID7	70.91.15.005.0	LTW-25	70.91.22.010.0	LTW-20
S50U-CSYN [®] /L 12 -IK7	70.91.11.718.6	LW-4	*70.91.22.010.0 (70.91.22.011.0)	LTW-20
S50U-CSYN [®] /L 12 -IX7	70.91.11.316.0	LW-4	70.91.22.010.0	LTW-20

* 시트 : 홀더에는 「70.91.22.010.0」 이 표준 장착되어 있습니다.
SNGX1204...DO 타입의 인서트를 사용하는 경우는, 「70.91.22.011.0」 을 별도로 구입하십시오.

S-CSXN(SPK 세라믹 공구)

구 격	부 품			
	클램프 세트	렌치 (클램프 세트용)	시트	렌치 (시트용)
S40T-CSXN [®] /L 12 -NQN7	70.91.11.230.0	LW-4	70.91.53.064.0	LW-2
S50U-CSXNR 12 -NQN7	70.91.11.230.0	LW-4	70.91.53.064.0	LW-2
S50U-CSXNL 12 -NQD7	70.91.11.229.0	LW-4	70.91.53.064.0	LW-2

S-CSKC(SPK 세라믹 공구)

구 격	부 품			
	클램프 세트	렌치 (클램프 세트용)	시트	렌치 (시트용)
S32S-CSKC [®] /L 12 -NQD4	70.91.11.229.0	LW-4	70.91.53.060.0	LW-2

S-CSKP(SPK 세라믹 공구)

구 격	부 품			
	클램프 세트	렌치 (클램프 세트용)	시트	렌치 (시트용)
S25R-CSKP [®] /L 12 -NQN3	70.91.11.230.0	LW-4	-	-

S-CTUC(SPK 세라믹 공구)

구 격	부 품			
	클램프 세트	렌치 (클램프 세트용)	시트	렌치 (시트용)
S32S-CTUC [®] /L 16 -NQD4	70.91.11.229.0	LW-4	70.91.53.131.0	-

P



부 품

